

Christian-Hans Bültemeier

Thomas Armerding

Florian Wiedemeyer

# TITELMOTIV

## 3/2022

**Schwarz und Gelb: Die Titelseite dieser Ausgabe der Hydraulikpresse greift die Farben der X-CODE Etiketten auf.**

25 Millionen X-CODEs sorgen weltweit dafür, dass HANSA-FLEX Kunden ihre Hydraulikschlauchleitungen einfach, schnell und fehlerfrei identifizieren können. Spitzenreiter ist dabei der klassische X-CODE aus gelbem Gummi, der mit einem Kabelbinder an einer Schlauchleitung angebracht wird.

Neu ist das geklebte Etikett, das einen QR-Code zum schnellen Scannen mitbringt. Dazu kommen Sonderlösungen für besondere Einsatzgebiete, etwa als verlustsicherer Schrumpfschlauch, als Version mit integriertem RFID-Chip oder als Kabelbinder aus hitzebeständigem Edelstahl. Das Online-Portal X-CODE Manager verwaltet alle Schlauchleitungen im Unternehmen und ermöglicht so ein ebenso komfortables wie zeitgemäßes Schlauchmanagement.

## LIEBE LESERINNEN, LIEBE LESER,

seit Jahresbeginn feiern wir unter dem Motto „60 Jahre Leidenschaft“ unser Unternehmensjubiläum. Im Juni haben wir nun im Rahmen unseres Sommerfestes den Ergänzungsneubau der HANSA-FLEX Unternehmenszentrale in Bremen offiziell eröffnet, das bisher größte Bauprojekt in der Unternehmensgeschichte.

Das nächste Jubiläum: 25 Millionen Exemplare des X-CODEs, der eine schnelle und eindeutige Identifizierung von Schlauchleitungen ermöglicht. Was vor 18 Jahren begann, hat sich zu einer beispiellosen Erfolgsgeschichte entwickelt, die in der Branche Maßstäbe gesetzt hat. Die Integration in das digitale Kundenportal My.HANSA-FLEX vereinfacht und beschleunigt Serviceprozesse nochmals.

Bei allem Grund zum Feiern gilt auch hier und heute das Sprichwort: „Wo Licht ist, ist auch Schatten.“ Der Krieg Russlands gegen die Ukraine, weltweit gestörte Lieferketten, anhaltende Inflations Sorgen und unvermeidbare Preiserhöhungen zeigen deutlich, wie fragil unsere Welt und unsere Geschäftsbeziehungen geworden sind. Als Familienunternehmen ist es für uns selbstverständlich, uns für die Mitarbeitenden weltweit, aber auch für Lieferanten, Kunden und Partner einzusetzen. Wir sind überzeugt, diese Herausforderungen gemeinsam mit Ihnen zu meistern.

Mit zuversichtlichen Grüßen  
Der Vorstand

## NEUIGKEITEN

# 06

**SECHS NEUE NIEDERLASSUNGEN AUF DREI KONTINENTEN**  
**MUSIK FÜR DEN FRIEDEN: BENEFIZKONZERT IN DRESDEN**

# 07

**50 JAHRE VDBUM SEMINAR: AM PULS DER BAUBRANCHE**  
**DONAU CLASSIC 2022: OLDTIMER-RALLYE AUF 600 KILOMETERN**

# 08

**BREMENS BÜRGERMEISTER BESUCHT HANSA-FLEX**  
**HANSA-FLEX HAVARIE-KIT IM EINSATZ**  
**WELTLEITMESSE FÜR BAUMASCHINEN: HANSA-FLEX AUF DER BAUMA**

# 09

**STIFTUNG SOLIDARITÄT UKRAINE IN BREMEN GEGRÜNDET**

## AKTUELLES



# 10

**AUSGELASSENE FEIERSTIMMUNG IN BREMEN**  
HANSA-FLEX Sommerfest 2022

## PRAXIS



# 14

**VON DER MANUFAKTUR ZUR SERIENPRODUKTION**  
Der Recyclingspezialist Arjes skaliert seine Fertigung mit HANSA-FLEX

## AKTUELLES



# 18

**25 MILLIONEN MAL X-CODE**  
Wie sechs Zeichen den Hydraulikservice revolutionierten

## WAS MACHT ...?



# 22

**KLARE KONZEPTE FÜR DIE DIGITALISIERUNG**  
Julie Garms arbeitet als Projektmanagerin in der Abteilung Digitale Lösungen

## MASCHINEN IN ZAHLEN



# 26

**GIGANTISCHER GEWINNUNGSSPEZIALIST**  
Hitachi EX1200-7

## AUF EIN WORT



# 28

**FÜHRUNG IST DIENSTLEISTUNG, NICHT PRIVILEG!**  
Christian-Hans Bültemeier (COO) über Leadership, Kommunikation und Unternehmensentwicklung bei HANSA-FLEX

## TYPISCH ...



# 32

**VEREINIGTE ARABISCHE EMIRATE**  
Wüstenstaat im Aufwind

## TECHNIK & SICHERHEIT



# 36

**LASTHALTE- UND SENKBREMSVENTILE**  
Sicherheitsrelevante Bauteile der Hydraulik

## ARBEIT & LEBEN



# 40

**Mit wenig Aufwand viel Energie sparen**  
So schont man Ressourcen und tut dem Klima etwas Gutes

## PRAXIS



# 46

**EINSATZ IN 700 METERN TIEFE**  
Schlauchwechsel und Instandhaltung unter Tage

## FOKUS-PRODUKT



# 50

**DAS WIEDERVERWENDBARE FLUID-ENTNAHME-SET VON HANSA-FLEX**  
Ölproben schnell und einfach selbst entnehmen

## MENSCHEN BEI HANSA-FLEX



# 52

**EIN STARKES TEAM**  
Eike Surburg ist mehrfacher deutscher Meister im Tractor Pulling

## GEWINNSPIEL



# 56

**KREUZWORTRÄTSEL**

## DAS KLEINGEDRUCKTE



# 57

**VORSCHAU**  
**KARRIERE BEI HANSA-FLEX**  
**IMPRESSUM**

## SCHON GEWUSST ...?

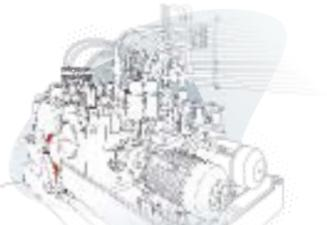

# 58

**WISSENSWERTES RUND UM DEN INDUSTRIESERVICE**



Niederlassung Groningen in den Niederlanden



Niederlassung Pendik in der Türkei

## AUF DREI KONTINENTEN SECHS NEUE NIEDERLASSUNGEN

Mit gleich sechs neuen Niederlassungen und drei neuen Servicefahrzeugen baut HANSA-FLEX die weltweite Präsenz weiter aus. In Europa verstärkt der Standort Groningen das Niederlassungsnetz im Norden der Niederlande, insgesamt elf Standorte bieten den niederländischen Kunden kurze Wege. In Deutschland wurden gleich zwei neue Niederlassungen eröffnet: Einmal in der Bischofsstadt Trier, der ältesten Stadt Deutschlands, deren Wurzeln bis weit in die römische Zeit reichen. Mit einer neuen Niederlassung in Passau reagiert HANSA-FLEX auf das Wachstum in der niederbayerischen Wirtschaftsregion unweit der österreichischen Grenze. In der Türkei kommt eine Niederlassung in Pendik, einem Stadtbezirk auf der asiatischen Seite Istanbuls, dazu. Pendik

hat sich in den letzten 60 Jahren von einem Fischerdorf zu einem boomenden Industriestandort entwickelt, der neben zahlreichen Produktionsbetrieben auch eine Werft sowie den zweiten internationalen Flughafen in Istanbul beherbergt. In Tuzla, das direkt an Pendik angrenzt, wurde zudem ein neues Servicefahrzeug stationiert. Ebenfalls zwei neue Niederlassungen sind in Brasilien dazugekommen: In Ortigueira, einem für die Papier- und Zellstoffindustrie wichtigen Standort im Süden des Landes, sowie in Santos, der wichtigsten Hafenstadt Lateinamerikas. Auch die Flotte des mobilen Hydraulik-Sofortservices erhält in Brasilien Zuwachs: In São Paulo, der nicht nur größten, sondern auch wirtschaftlich bedeutendsten Stadt des Landes, sind zwei neue Fahrzeuge unterwegs.



## MUSIK FÜR DEN FRIEDEN BENEFIZKONZERT IN DRESDEN

Mit einem Benefizkonzert hat das Ukrainische Koordinationszentrum Dresden im Juli eindrucksvoll für Freiheit und Frieden in der Ukraine demonstriert. Die Veranstaltung im Festsaal des Coselpalais in Dresden bot unter dem Titel „Musik für den Frieden“ ein abwechslungsreiches Programm: Mitglieder des Sächsischen Staatsopernchores, der Sächsischen Staatskapelle Dresden und Solisten spielten unter der Leitung von Jonathan Becker Stücke europäischer und ukrainischer Komponisten. Die zahlreichen Besucher hatten Gelegenheit, hierzulande selten aufgeführte ukrainische Komponisten wie Skoryk, Leontovych und Sylwestrow kennenzulernen. Eine Ausstellung mit Bildern ukrainischer Künstler und ukrainischer Flüchtlingskinder, die im Rahmen des Projekts „Farben des Friedens“ in den letzten Monaten entstanden, begleitete die Veranstaltung. Der Erlös des Benefizkonzerts ging an das Ukrainische Koordinationszentrum Dresden, das Ukrainische Haus in Dresden und Menschen im Kriegsgebiet. Darüber hinaus wurden der Freundeskreis des Sächsischen Landesgymnasiums Dresden e.V. und das Stipendium eines 9-jährigen ukrainischen Mädchens gefördert. HANSA-FLEX sowie weitere Unternehmen und Institutionen unterstützten die Veranstaltung als Sponsoren.

## 50 JAHRE VDBUM SEMINAR AM PULS DER BAUBRANCHE

Der Verband der Baubranche, Umwelt- und Maschinentechnik e. V. (VDBUM) hatte vom 19. bis 22. Juni zu seinem 50. Großseminar in Willingen geladen. Mit rund 1.000 Teilnehmerinnen und Teilnehmern aus der Bau-, Umwelt- und Zulieferbranche war die Fachtagung sehr gut besucht. Besondere Highlights waren die große Fachausstellung mit 100 Ausstellern, bei der wie immer auch HANSA-FLEX präsent war, sowie die Podiumsdiskussion zum Thema „Baubranche im Spannungsfeld zwischen Beschaffungsengpässen, Fachkräftemangel/Verdoppelung der Energiekosten“ mit Beteiligung unseres COO, Christian-Hans Bültefeier.



## DONAU CLASSIC 2022 OLDTIMER-RALLYE AUF 600 KILOMETERN

Am Samstag, den 25. Juni fand die 17. Donau Classic Rallye im Raum Ingolstadt statt und auch wir waren in diesem Jahr wieder als Sponsor dabei. Vertreten wurde HANSA-FLEX von den hauseigenen Oldtimer-Enthusiasten Gerd Lehner (61) und seinem Sohn Jörg (37). Ihren klassischen Alfa Romeo GT1300 Junior (Baujahr 1971) restaurierten sie gemeinsam über vier Jahre und konnten die Rallye am Samstag erfolgreich beenden. Die Rallye-Neulinge belegten in ihrer Klasse (Klasse C Baujahr 1961–1975) Platz 25 von 35. Insgesamt war das Teilnehmerfeld in sieben Wertungsklassen eingeteilt.



Auf dem Gelände des HANSA-FLEX Zentrallagers Süd in Geisenfeld wurde eine der vielen Durchfahrtskontrollen aufgebaut. Die Teilnehmer haben mit ihren historischen Fahrzeugen eine Schleife über das Gelände gedreht und den für die Rallye wichtigen Stempel sowie erfrischende Apfelschorle in extra zum Jubiläumsjahr designten Dosen erhalten. Auf dem Gelände des Zentrallagers präsentierte HANSA-FLEX seine aktuelle Fahrzeugflotte und unser Kunde Albach stellte ein interessantes Exponat aus, den Diamant 2000, einen leistungsstarken Häcksler. Nicht nur die automobilen Leidenschaft wurde an diesem Tag bedient, auch für das leibliche Wohl war ausreichend gesorgt. Herzhaftes Essen, kühle Getränke und erfrischendes Eis sorgten bei hochsommerlichem Wetter noch zusätzlich für hervorragende Stimmung.



Die Donau Classic gehört zu den größten und beliebtesten Oldtimer-Rallyes im deutschsprachigen Raum. In diesem Jahr standen rund 600 km durch die Landschaften des Naturparks Altmühlthal, der Hallertau und des Donaumooses auf dem Programm. Sportlich ambitionierte Teams konnten sich bei diversen Wertungsprüfungen messen. Es war wie jedes Jahr ein großartiges Spektakel und wir freuen uns schon auf die nächste Donau Classic.



## BREMENS BÜRGERMEISTER BESUCHT HANSA-FLEX

Dr. Andreas Bovenschulte, Präsident des Bremer Senats und Bürgermeister der Hansestadt Bremen besuchte Ende August mit einer Delegation die HANSA-FLEX Zentrale in Bremen. Bürgermeister Dr. Bovenschulte nahm das 60-jährige Unternehmensjubiläum zum Anlass, sich mit dem HANSA-FLEX Vorstand über die aktuellen Herausforderungen der Wirtschaft auszutauschen und Themen wie Bürokratieabbau und die Förderung nachhaltiger Projekte engagiert zu diskutieren. Ebenfalls auf der Agenda: Der Krieg in der Ukraine, wobei der Austausch über die Lage der dortigen HANSA-FLEX Mitarbeitenden und Niederlassungen im Mittelpunkt stand. Dr. Bovenschulte zeigte sich vom gesellschaftlichen Engagement des Unternehmens beeindruckt, wozu auch die neu gegründete Stiftung Solidarität Ukraine zählt. Im Anschluss folgte die Besichtigung des Neubaus der Unternehmenszentrale, den Dr. Bovenschulte als klares Bekenntnis zum Standort Bremen würdigte. Den Rundgang durch Verwaltungsgebäude, Zentrallager und Produktion nutzte Bremens Bürgermeister für Gespräche mit Mitarbeitenden aus den unterschiedlichen Unternehmensbereichen.



## WELTLEITMESSE FÜR BAUMASCHINEN HANSA-FLEX AUF DER BAUMA

Aufgrund der Corona bedingten Verschiebung findet die Weltleitmesse für Baumaschinen BAUMA dieses Jahr im Oktober statt. Als langjähriger Aussteller, werden wir auch dieses Mal wieder am altbekannten Stand 808/1 im Freigelände vertreten sein. Sollten Sie keine Möglichkeit haben, uns vor Ort besuchen zu können, können Sie unsere Dienstleistungen 365 Tage im Jahr im Coreum live erleben. Wir freuen uns auf Ihren Besuch.

## HANSA-FLEX HAVARIE-KIT IM EINSATZ



Unvorhergesehenes Austreten von Hydraulikflüssigkeit, Motorenöl, Treibstoff oder anderen kritischen Flüssigkeiten ist unerfreulich und stellt zudem ein potenzielles Risiko für Mensch, Maschine, Material und Umwelt dar. Das praktische HANSA-FLEX Havarie-Kit beinhaltet alles, was für die schnelle und sichere Beseitigung von austretendem Hydraulik- und Motorenöl sowie anderen Flüssigkeiten erforderlich ist. Es wurde von erfahrenen HANSA-FLEX Servicetechnikern zusammengestellt und ist optimal auf die Anforderungen von Industrie, Bau- und Landwirtschaft abgestimmt. Das kompakte Packmaß und geringe Gewicht machen das Havarie-Kit zum optimalen Begleiter bei jedem mobilen Einsatz, zum Beispiel in Arbeits-, Bau- oder Servicefahrzeugen.



## STIFTUNG SOLIDARITÄT UKRAINE IN BREMEN GEGRÜNDET GEMEINSAM DEN WIEDERAUFBAU DER UKRAINE FÖRDERN



**Unbürokratisch Hilfe zu leisten, die dort ankommt, wo sie gebraucht wird – auf lange Sicht: Das ist das Anliegen der neu gegründeten gemeinnützigen Stiftung Solidarität Ukraine. Die HANSA-FLEX AG und die BUHLMANN Rohr-Fittings-Stahlhandel GmbH + Co. KG bündeln mit der Gründung der Stiftung ihre Kräfte. Die Stiftungsurkunde überreichte Bremens Bürgermeister Dr. Andreas Bovenschulte Ende August bei einem feierlichen Empfang im Rathaus.**

„Angesichts der erschreckenden Bilder in der Ukraine fiel bei mir schnell die Entscheidung, mich für die Menschen in der Ukraine zu engagieren. Als Jan-Oliver Buhlmann die Idee einer Stiftung für den Wiederaufbau der Ukraine einbrachte, war ich sofort überzeugt, dass dies der richtige Weg ist“, erklärt Alina Armerding, die zusammen mit Jan-Oliver Buhlmann den Vorstand der Stiftung Solidarität Ukraine bildet. Beiden ist es ein wichtiges Anliegen, langfristig zu helfen und die Entwicklung der Projekte zum Wiederaufbau persönlich zu begleiten. „Eine eigene Stiftung bietet uns dazu mehr Möglichkeiten als eine anonyme Spende. Wir können die Mittel der Stiftung gezielt einsetzen, um mit selbst ausgewählten Projekten die Menschen in der Ukraine zu unterstützen“, ergänzt Jan-Oliver Buhlmann.

### Zukunft für Familien

Beim Wiederaufbau der Ukraine möchte die Stiftung ihren Fokus auf den sozialen Bereich legen, in erster Linie bei Kindergärten, Schulen, Kliniken und Pflegeeinrichtungen. „Wir wollen für Familien Strukturen schaffen, die ihnen eine lebenswerte Zukunft ermöglichen“, charakterisiert Alina Armerding das zukünftige Tätigkeitsfeld der Stiftung. Unterstützung erhalten die beiden Vorstände dabei durch das Kuratorium der Stiftung. Mit Pastor Andreas Hamburg von der Bremischen Evangelischen Kirche konnte hier ein ausgewiesener Ukrainekenner gewonnen werden. Pastor Hamburg lebte selbst lange in der Ukraine und trägt durch seine Sprach- und Ortskenntnisse sowie sein Netzwerk in der Ukraine dazu bei, dass die Hilfe genau dort ankommt, wo sie benötigt wird. Ronald Speidel (BUHLMANN) sowie Thomas Armerding (HANSA-FLEX) vervollständigen das Kuratorium.

### Feierlicher Empfang im Rathaus

Die positive Resonanz auf die Gründung der Stiftung Solidarität Ukraine zeigte sich auch darin, dass Bremens Bürgermeister Dr. Andreas Bovenschulte großen Wert darauf legte, die Stiftungsurkunde persönlich an die beiden Vorstände Alina Armerding und Jan-Oliver Buhlmann zu übergeben. Bei der Pressekonferenz anlässlich der feierlichen Übergabe im Rathaus bedankte sich Dr. Bovenschulte für das Engagement von Vorstand und Kuratorium. Die Gründung der Stiftung sowie die Aktivitäten zahlreicher ehrenamtlicher Gruppen in Bremen, die sich für die Menschen in und aus der Ukraine einsetzen, seien ein deutliches Zeichen für die starke Verankerung von Werten wie Verantwortung und Solidarität innerhalb der Gesellschaft.

### Gemeinsam helfen, gemeinsam mehr erreichen

„Wir sind überzeugt, dass wir gemeinsam mehr erreichen können und ermutigen Sie, sich uns anzuschließen“, lautet der Appell von Vorstandin Alina Armerding. Die Stiftung Solidarität Ukraine freut sich über weitere finanzielle Zuwendungen von Unternehmen und Privatpersonen, um möglichst viele Hilfsprojekte beim Wiederaufbau der Stiftung umsetzen zu können. „Wir hoffen wie alle auf ein baldiges Kriegsende, um schnell den Menschen in der Ukraine helfen zu können. Sobald die ersten Hilfsprojekte konkret werden, ist beispielsweise auch eine logistische und materielle Unterstützung durch die Bau- und Immobilienbranche vorstellbar“, ergänzt Alina Armerding. Die Stiftung Solidarität Ukraine wird dazu auf ihrer Website informieren. Darüber hinaus greifen die beiden Vorstände gerne Ideen auf, wie die Hilfe für die Ukraine gefördert werden kann. Die Kontaktdaten finden Sie auf der Website.

### SO KÖNNEN SIE HELFEN

#### Bankverbindung Stiftung Solidarität Ukraine:

Sparkasse Bremen  
IBAN: DE71 2905 0101 0083 3841 31  
BIC: SBREDE22XXX

[www.stiftung-solidaritaet-ukraine.de](http://www.stiftung-solidaritaet-ukraine.de)





Gleich doppelten Grund zum Feiern gab es Anfang Juni in Bremen. Zum einen konnte das lange geplante Sommerfest des Unternehmens nach Pandemie-bedingter Absage endlich stattfinden. Zum anderen wurde im Rahmen des Sommerfestes der neue Ergänzungsbau der HANSA-FLEX Unternehmenszentrale in der Von-Thünen-Straße mit einem offiziellen Festakt eröffnet. Zu dem internationalen Event erschienen mehr als 2.500 Gäste, darunter zahlreiche Mitarbeitende der 41 Landesgesellschaften, die sich zu dem Zeitpunkt für den Global Summit in Bremen aufhielten.

# AUSGELASSENE FEIERSTIMMUNG IN BREMEN



➤  
Anlässlich der Eröffnung des Neubaus haben die Angehörigen der Inhaberkfamilien Armerding und Buschmann einen Familienbaum gepflanzt. Der Amberbaum kann eine Wuchshöhe von 8 bis 15 m erreichen.



## HANSA-FLEX Sommerfest 2022

### NEUBAU FEIERLICH ERÖFFNET

Der Neubau in Bremen ist mit einem Investitionsvolumen von über 23 Millionen Euro und 18.000 m<sup>2</sup> Fläche das größte Bauprojekt der Unternehmensgeschichte. Zu den Eröffnungsrednern zählte unter anderem Eduard Dubbers-Albrecht, Präses der Handelskammer Bremen – IHK für Bremen und Bremerhaven, der den Neubau als klares Bekenntnis zum Standort Bremen würdigte. Die Festredner Thomas Armerding und Uwe Buschmann nahmen als Eigentümer die Eröffnung auch zum Anlass, auf das 60-jährige Unternehmensjubiläum einzugehen. Außerdem pflanzten die Angehörigen der Inhaberkfamilien Armerding und Buschmann einen symbolischen Familienbaum. Der Amberbaum kann eine Wuchshöhe von 8 bis 15 m erreichen. Im Anschluss besichtigten die Besucher den vierteiligen Gebäudekomplex mit Verwaltung, Logistik- und Produktionshalle sowie Hochregallager. Eine informative Ausstellung gab Einblicke in die weltweiten Tätigkeitsfelder des Fluid-Spezialisten und bot einen bilderreichen Rückblick auf die Zeit- und Unternehmensgeschichte der vergangenen 60 Jahre. Im Mittelpunkt der Ausstellung stand die „grüne Werkbank“, auf der HANSA-FLEX Gründer Joachim Armerding die ersten Schlauchleitungen in einer kleinen Garage bei Bremen selbst konfektionierte.



DeLorean DMC-12. Das Kultauto mit seinen charakteristischen Flügeltüren und der Edelstahlkarosserie spielt in der Filmtrilogie „Zurück in die Zukunft“ eine zentrale Rolle, da es Zeitreisen in Vergangenheit und Zukunft ermöglicht. Die Zeitmaschine bildete einen vielfach aufgegriffenen Anknüpfungspunkt, um sich über die gemeinsame Vergangenheit, Gegenwart und Zukunft auszutauschen – ganz im Sinne des Jubiläumsmottos „60 Jahre Leidenschaft“.



Ein Video mit Impressionen des Sommerfestes 2022 finden Sie auf unserem Youtube-Kanal.



### GÄSTE AUS ALLER WELT

Das jährliche Sommerfest ist traditionell ein Ort der Begegnung für Mitarbeitende und deren Familien sowie Partner, Lieferanten und Nachbarn. Umso größer war die Freude bei den über 2.500 Gästen, dass ein solches Event nun wieder möglich war – und dies dazu bei strahlendem Sonnenschein und mit Mitarbeitenden aus der internationalen HANSA-FLEX Familie. Ein buntes Programm für alle Altersgruppen, viele Überraschungen und Attraktionen garantierten kurzweilige Unterhaltung. Ein kleines Streetfoodfestival bot zahlreiche kulinarische Köstlichkeiten, daneben bot das Sommerfest wieder viel Raum für den gegenseitigen Austausch über Abteilungs- und Ländergrenzen hinweg.



Ein an Spielekonsolen ausgetragenes FIFA-Turnier sorgte für begeisterte Spieler und spannende Matches.



Ein vielfältiges kulinarisches Angebot und ein buntes Unterhaltungsprogramm begeisterte Besucher aller Altersgruppen.



Der Ex-Werder-Bremen-Star Ailton zeigte den Besuchern Fußballtricks und lud zum Wettkampf an der Torwand ein. Auch die Fans von Sport auf der Spielekonsole kamen voll auf ihre Kosten: Ein FIFA-Turnier begeisterte Spieler und Zuschauer mit packenden Matches. HANSA-FLEX nimmt die ausgesprochen positive Resonanz zum Anlass, den Bereich E-Sports weiter auszubauen, etwa mit größeren Veranstaltungen bzw. einer Integration in das jährliche internationale Fußballturnier. Ein weiterer Besuchermagnet war der ausgestellte





Das Kettenfahrwerk sorgt für die optimale Mobilität am Einsatzort und macht den Transport durch einen Tieflader-Lkw noch kostengünstiger und effizienter zugleich.

# VON DER MANUFAKTUR ZUR SERIENPRODUKTION

Der Recyclingspezialist Arjes skaliert seine Fertigung mit HANSA-FLEX

Ob Stahlbeton, Asphalt, Metallschrott, Altholz, Papier oder organische Abfälle: Die Schredder von Arjes bekommen alles klein. Weltweit setzen Recyclingindustrie, Entsorger und Abbruchprofis auf die Zerkleinerer von Arjes, um aus Abfällen wertvolle Sekundärrohstoffe zu machen.

Um Abfälle aller Art für die Weiterverwendung aufzubereiten, müssen sie zerkleinert werden. Die 2007 im thüringischen Leimbach gegründete Arjes GmbH

zählt heute zu den weltweit führenden Anbietern von stationären sowie mobilen Zerkleinerern, wobei letztere dank ihres Kettenfahrwerks durch maximale Mobilität überzeugen. Mit den kompakten Zerkleinerern der Impaktor-Reihe hat Arjes ein neues Marktsegment eröffnet: Auch kleinere Entsorgungs- und Recyclingunternehmen sind jetzt in der Lage, sich einen eigenen Zerkleinerer anzuschaffen. Die Folge: Ein regelrechter Auftragsboom, der die vorhandenen Fertigungskapazitäten weit überschritt.



Die asynchron angetriebenen Wellen zerkleinern Materialien aller Art. Die von Arjes entwickelte Schnellwechselladung erlaubt den Werkzeugwechsel in kurzer Zeit.

auf die Zerkleinerungswellen zu hoch, werden diese kurzzeitig in die entgegengesetzte Richtung geschaltet, sodass blockierendes Material wieder freigegeben wird.

## DIE KRAFT DER ZWEI WELLEN

Herzstück der Maschinen von Arjes sind die beiden angetriebenen Zerkleinerungswellen, die sowohl synchron als auch asynchron angetrieben werden können. Das Einsatzgebiet der Zerkleinerer beginnt oft dort, wo Wettbewerber dankend abwinken. „Dort, wo viele unserer Mitbewerber das Handtuch werfen, suchen wir die Herausforderung und überzeugen mit einer wettbewerbsüberlegenen Anwendungsbreite“, erklärt Martin Priewe, Marketingleiter bei Arjes. Dazu zählt etwa das Schreddern der Reifen von großen Baumaschinen, was sich durch die Kombination aus elastischem Gummi und reißfestem Stahlgewebe als besonders anspruchsvoll erweist. Das Geheimnis der zwei Wellen ist ebenso einfach wie wirkungsvoll: Die beiden Wellen werden asynchron angetrieben. Das heißt: Sie drehen sich unterschiedlich schnell. Eine intelligente Steuerung ändert ihre Drehrichtung in kurzen Intervallen, wodurch das zu zerkleinernde Material immer wieder seine Position im Mahlwerk ändert und so optimale Angriffsflächen für die Wellen zum Brechen des Materials bietet. Gleichzeitig beugt die Steuerung auch Schäden vor: Ist der Druck

## HYDRAULIK UNTER HOCHDRUCK

Nicht nur Mahlwerk, sondern auch Kettenantrieb und Förderband werden hydraulisch betrieben. Die erforderliche Energie stellt wahlweise ein Diesel- oder ein Elektromotor bereit, der die Pumpen des Hydraulikkreislaufs antreibt. Beim Hydraulikkreislauf setzt Arjes auf Schlauchleitungen und Verschraubungen von HANSA-FLEX. „Wir arbeiten gewissermaßen am Limit: 500 bar Druck sind für uns die Regel und nicht die Ausnahme“, gibt Jakob Sachs, Produktionsleiter bei



Das Einsatzgebiet der Zerkleinerer von Arjes beginnt oft dort, wo Wettbewerber dankend abwinken.



Arjes, Einblicke. Dazu kommt, dass die regelmäßigen Richtungsänderungen der beiden Wellen zu ebenso schnellen wie heftigen Druckwechseln in den Schlauchleitungen führen. „Wenn andere Hydraulikanbieter bei uns anklopfen und wir unsere Anforderungen durchgeben, ist es immer schnell ganz still am anderen Ende der Leitung“, berichtet Sachs, der bei den Höchstdruckschlauchleitungen von HANSA-FLEX nicht nur die hohe Druckbeständigkeit, sondern auch die Zuverlässigkeit schätzt. Schließlich kommen die Zerkleinerer von Arjes im In- und Ausland zum Einsatz.

Um bei HANSA-FLEX eine Verpackungseinheit nachzubestellen, muss lediglich der QR-Code eingescannt werden.

▼ **WECHSEL ZUR SERIENFERTIGUNG**

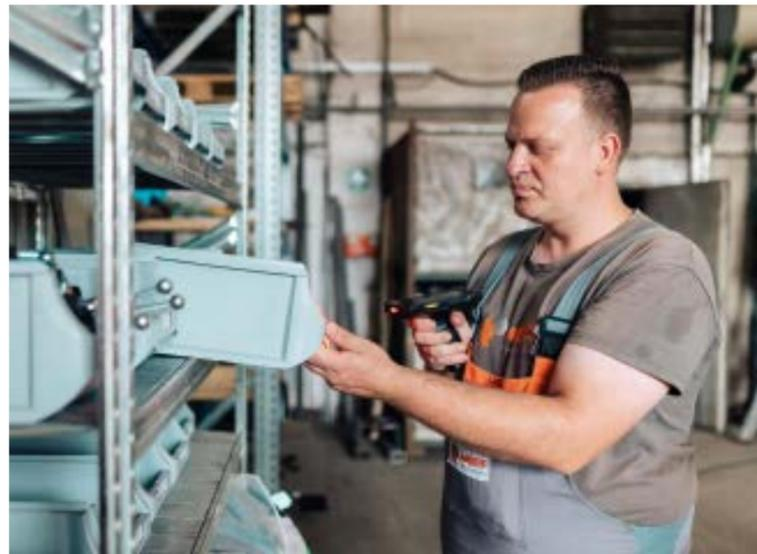

„Um die weltweite Nachfrage nach unserer Impaktor-Reihe zu bedienen, haben wir unsere Produktionskapazitäten deutlich ausgebaut. So findet ein großer Teil der Vormontage bei unseren Partnerwerken in der Ukraine statt, aber auch an unserem Firmensitz in Thüringen wurde eine zusätzliche Produktionshalle dafür gebaut“, berichtet Priewe. Der Abschied von der Manufaktur mit Einzelstücken hat auch Auswirkungen auf die Lieferantenbeziehungen. In der Vergangenheit bestellte Arjes für jede Maschine auftragsbezogen einen einzelnen Satz mit Schlauchleitungen. Die Serienproduktion hingegen erfordert eine vorausschauende Lagerhaltung. „Gemeinsam mit Arjes haben wir ein Kanban-Lager eingeführt, bei dem Material über einen Scanner und QR-Codes nachbestellt wird. Die Bestellungen fließen über eine Online-Anbindung direkt in das IT-System von HANSA-FLEX, ohne dass umständlich Bestellformulare ausgefüllt werden müssen“, bringt Kundenbetreuer

Carsten Richter die Vorteile des digitalen Bestellprozesses auf den Punkt. Die Bestellungen bearbeitet allerdings nicht mehr die Niederlassung Merkers, sondern die zentrale Schlauchfertigung sowie das Zentrallager von HANSA-FLEX. „Bei diesen Mengen wären die Mitarbeitenden der Niederlassung komplett ausgelastet“, ergänzt Richter. Ein weiterer Vorteil der Umstellung ist der damit einhergehende Zeitgewinn. „Wir konnten die Lieferzeiten für Arjes um drei Tage verkürzen.“



**ENGE ZUSAMMENARBEIT**

Der Kontakt mit der Niederlassung vor Ort ist durch die Umstellung auf die Serienproduktion nicht abgerissen. Ganz im Gegenteil: In Merkers werden weiterhin die Schlauchleitungen für die größeren Maschinen der Ekomaxx- und Titanserien gefertigt, die in deutlich kleineren Stückzahlen aufgebaut werden. „Neben der partnerschaftlichen Zusammenarbeit schätzen wir insbesondere die ausgesprochen hohe Lieferfähigkeit, in heutigen Zeiten ein enormer Vorteil für uns“, resümiert Sachs.



Arjes reagiert mit der Einführung einer industriellen Serienfertigung auf die weltweite Nachfrage nach den kompakten Impaktor-Zerkleinerern.

# 25 MILLIONEN MAL X-CODE

Wie sechs Zeichen den  
Hydraulikservice revolutionierten



Das Jahr 2022 ist für HANSA-FLEX ein Jahr der Jubiläen. Als Unternehmen feiern wir 60 Jahre Leidenschaft, wir veröffentlichten die 200. Ausgabe unseres beliebten Kundenmagazins *Hydraulikpresse* und jüngst haben wir das 25-millionste Etikett mit individuellem X-CODE an einer Hydraulikleitung befestigt.

Mit der Einführung des X-CODEs am 1. Juni 2004 hat HANSA-FLEX das Servicegeschäft im Hydraulikbereich revolutioniert. Die Vereinfachung des Ersatzteilgeschäfts durch den X-CODE ist eine beispiellose Erfolgsgeschichte, die bis heute anhält. Bis Ende 2009 war der X-CODE 4.275.714-mal im Einsatz. 2022, 18 Jahre nach der Einführung, wurde der 25.000.000ste X-CODE vergeben. Das macht im Durchschnitt rund 1,4 Millionen Kennzeichnungen pro Jahr, rund 3.800 pro Tag. Das X-CODE Servicekonzept wurde von HANSA-FLEX entwickelt, um den damals bereits rund 130.000 Bestandskunden noch schneller helfen zu können, wenn es um den Austausch von hydraulischen Schlauchleitungen ging. Bis dato mussten Fachleute die zu ersetzenden Leitungen demontieren und diese von Spezialisten des Zulieferers identifizieren lassen, um die passenden Ersatzteile zu beschaffen. Insbesondere an abgechiedenen Einsatzorten wie Ölplattformen nahm dieser Prozess viel kostbare Zeit in Anspruch. X-CODE ermöglichte erstmals die eindeutige Identifizierung der Komponenten mithilfe des sechsstelligen alphanumerischen Codes, der auch von ungelerten Mitarbeitenden



***Bis Ende 2009 war der X-CODE 4.275.714-mal im Einsatz. 2022, 18 Jahre nach der Einführung, wurde der 25.000.000ste X-CODE vergeben. Das macht im Durchschnitt rund 1,4 Millionen Kennzeichnungen pro Jahr, rund 3.800 pro Tag.***



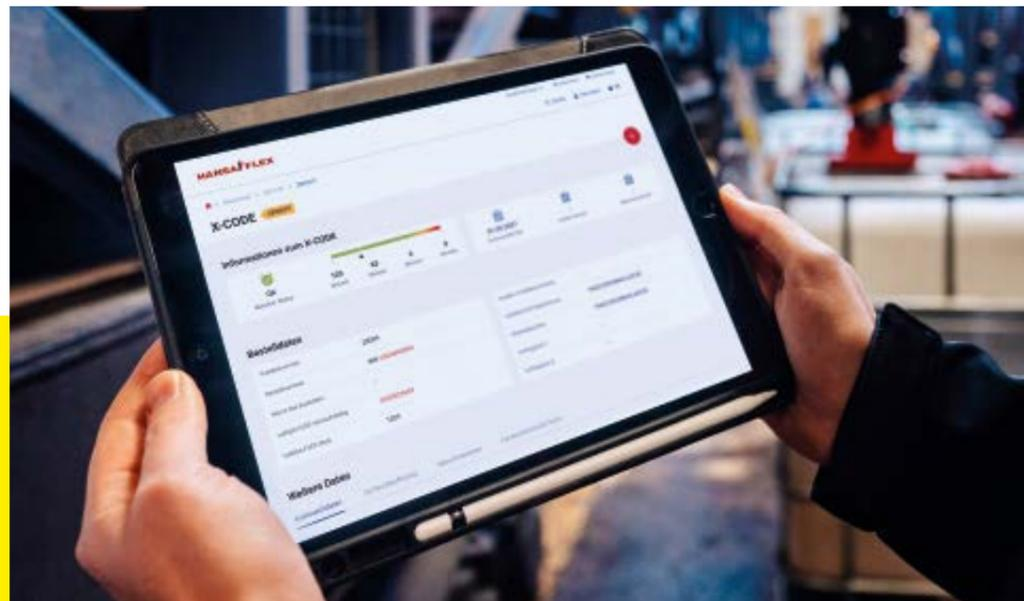

Hier finden Sie ein Video über unser Schlauchmanagementsystem.



noch schnellere Übertragung des X-CODEs zu ermöglichen.

#### X-CODE UND MY.HANSA-FLEX

Dank des digitalen X-CODE Systems konnten nicht nur technische Spezifikationen, sondern auch Herstellungsdatum, Montagezeitpunkt sowie geplante Servicetermine erfasst werden. Somit bildete X-CODE die Grundlage für eine weitere Innovation von HANSA-FLEX: Das neue Kundenportal My.HANSA-FLEX, welches 2013 eingeführt wurde und den Kundennutzen des X-CODEs noch einmal erweiterte. Das Portal bietet Kunden seither zahlreiche Möglichkeiten, das Schlauchmanagement noch effizienter zu gestalten. Nutzer sehen auf einen Blick, wie lange jede einzelne Schlauchleitung bei ihnen bereits im Einsatz ist. In der persönlichen Datenbank können sie Schlauchleitungen erfassen, klassifizieren und kennzeichnen. Optional können hier auch die Einbausituation, der Standort der Maschine und Notizen gespeichert werden. Die Lebensdauer jeder

an HANSA-FLEX übermittelt werden konnte. Dank der zentralen Datenbank konnte jede Niederlassung auf die Spezifikationen des geordneten Ersatzteils zugreifen und umgehend mit der Konfektionierung beginnen. Mit dem X-CODE konnten nicht nur Schlauchleitungen, sondern auch Rohrleitungen, Aggregate und sämtliche andere Baugruppen gekennzeichnet werden.

#### WEITERENTWICKLUNG DES DESIGNS IM LAUFE DER ZEIT

Das X-CODE System ist so präzise wie ein Fingerabdruck. Durch die Alphanumerik ergeben sich 1.291.467.969 einzigartige Kombinationsmöglichkeiten. Zu Beginn wurde die X-CODE Kennung auf witterungsbeständige Edelstahlmanschetten eingeprägt, die dann an den Leitungen angebracht wurden. Mit der Zeit wurden die Manschetten von gelben Kunststoffetiketten mit schwarzem Aufdruck abgelöst. Dies verbesserte die Sichtbarkeit der Codes deutlich. Später gesellten sich QR-Codes zur alphanumerischen Kennung, um eine



einzelnen Schlauchleitung kann durch die individuell zu vergebende Klassifikation angepasst und an der Gefährdungsbeurteilung ausgerichtet werden. So lassen sich Inspektions- und Wartungsintervalle vorausschauend und gezielt planen. Termine für Inspektion und Wartung können so in die Prozesse vor Ort eingebunden werden, dass die Produktion nicht stillsteht.

#### X-CODE MANAGER WIRD ZENTRALE PLATTFORM

Mit der Technologie entwickeln sich auch die Serviceangebote von HANSA-FLEX fortlaufend weiter. Dank leistungsfähiger Software konnten 2020 beispielsweise die verschiedenen digitalen Serviceangebote zum Schlauchmanagement unter dem Namen X-CODE Manager zusammengeführt und um weitere Funktionen ergänzt werden. Alle Dienstleistungen zum Schlauchmanagement sind nun in vier aufeinander aufbauenden Servicepaketen mit festen Tagespauschalen verfügbar. Damit deckt HANSA-FLEX die verschiedenen Bedürfnisse seiner Kunden ab. Instandhalter können zielgenau die passenden Leistungen für den rechtssicheren Betrieb ihrer Anlagen wählen und von den Tools und Kompetenzen der Hydraulikexperten profitieren. Durch die festen Tagespauschalen sind die Leistungsangebote transparent und sehr gut planbar. Somit ist HANSA-FLEX in der Lage, ein zeitgemäßes, modulares und flexibles Servicekonzept abzubilden, dessen Herzstück der X-CODE Manager bildet. Was vor 18 Jahren mit einer simplen, aber genialen Idee begann, entwickelte sich zum millionenfach bewährten Angebot. Die sechs Zeichen des X-CODEs stehen dabei nicht nur für eine individuelle Hydraulikkomponente, sondern auch für den Willen und die Leidenschaft, die HANSA-FLEX aufbringt, um das zuverlässige und sichere Funktionieren von Hydrauliksystemen auf optimale Weise zu gewährleisten.

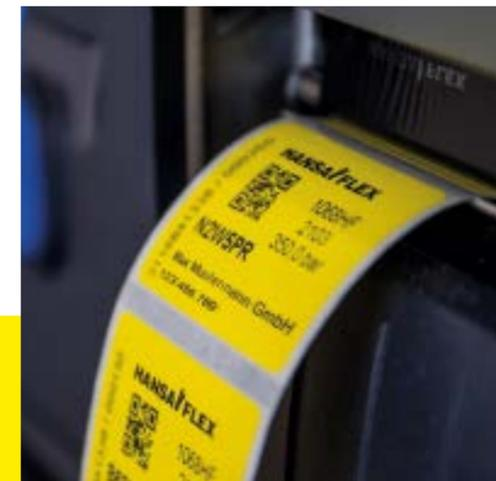

← Auf dem neuen Schlauchlabel stehen alle relevanten Daten, wie zum Beispiel das Herstellungsdatum der Schlauchleitung und der X-CODE. Auch kundenindividuelle Informationen können aufgedruckt werden.





**HANSA-FLEX hat die Chancen der Digitalisierung bereits früh erkannt. Kundenzentrierte digitale Lösungen wie die HANSA-FLEX App, das Serviceportal X-CODE Manager sowie der Online-Shop setzen bis heute Branchenmaßstäbe. Julie Garms trägt dazu bei, die bestehenden digitalen Services anhand konkreter Konzepte kontinuierlich weiterzuentwickeln und neue innovative Lösungen auf den Weg zu bringen.**

Das Thema Digitalisierung bietet eine Vielzahl an Chancen und Möglichkeiten, die sich ein stark wachsendes Unternehmen wie HANSA-FLEX zunutze machen kann, um den digitalen Anforderungen der Kunden und Märkte gerecht zu werden. Eine der größten Herausforderungen dabei ist es, die unterschiedlichen Möglichkeiten auf ihre Wichtigkeit, Dringlichkeit und Machbarkeit in Bezug auf die digitale Weiterentwicklung des Unternehmens zu überprüfen. Zu diesem Zweck wurde 2018 die Abteilung Digitale Lösungen geschaffen, zu welcher Julie Garms sowie ein Team von sechs weiteren Mitarbeitenden gehören.

#### **ANGEBOTE OPTIMIEREN UND ANFORDERUNGEN PRIORISIEREN**

Als Projektmanagerin Digitale Lösungen hat Julie Garms zwei Aufgabenschwerpunkte. Zum einen betreut sie die SAP-Commerce-Cloud-Plattform. Dies ist sozusagen die zentrale Schaltstelle für die vertriebsrelevanten digitalen Anwendungen, die HANSA-FLEX bietet: der Online-Shop, die Easy-Order-App, der X-CODE Manager sowie die dazugehörige App. Garms ist für die Optimierung sowie die Weiterentwicklung der Plattform verantwortlich. Beispielsweise gilt es immer wieder, neue Funktionen für die verschiedenen Anwendungen zu konzipieren, aber auch dafür zu sorgen, dass die Erreichbarkeit jederzeit gewährleistet ist.

Der zweite Aufgabenschwerpunkt, dem sich Garms widmet, ist das Anforderungsmanagement. Engagierte Mitarbeitende mit eigenen Ideen oder Anforderungen

# KLARE KONZEPTE FÜR DIE DIGITALISIERUNG

**Julie Garms arbeitet als Projektmanagerin in der Abteilung Digitale Lösungen**





Julie Garms im Gespräch mit Alina Armerding (links),  
Abteilungsleiterin der Digitalen Lösungen.

vonseiten des Kunden können sich bei ihr melden. Sie und ihr Team prüfen jede Anforderung darauf, ob es sich dabei um ein individuelles Anliegen handelt oder ob dies HANSA-FLEX als Gesamtes betrifft, sie ordnen die Themen und priorisieren sie. Strategische Entscheidungen werden in enger Abstimmung mit dem Vorstand getroffen.

#### ALS STUDENTIN BEREITS TEIL DES TEAMS

Was Julie Garms am Tätigkeitsfeld Digitale Lösungen besonders schätzt, ist, dass es immer etwas Neues zu lernen gibt: „Die Entwicklung steht niemals still, daher bleibt es immer spannend“, betont die 25-Jährige. Ihre Leidenschaft für digitale Themen entwickelte sich während ihres Studiums. Garms absolvierte von 2016 bis 2020 ihr duales Studium der Betriebswirtschaft mit Schwerpunkt Controlling und Personal in Kooperation mit HANSA-FLEX. Dabei lernte sie viele Bereiche des Unternehmens kennen. Nach erfolgreichem Abschluss ihres Bachelorstudiums wurde sie aufgrund ihrer herausragenden Leistungen von HANSA-FLEX übernommen. Für die Abteilung Digitale Lösungen entschied sie sich, da sie bereits im Rahmen ihres Praxis-Intensiv-Semesters acht Monate mit dem Team zusammenarbeitete und dabei ihre Begeisterung für das Aufgabenspektrum der Abteilung entdeckte. Um ihre digitalen Kompetenzen weiter auszubauen, belegt Julie Garms derzeit parallel zu ihrer Arbeit den berufs begleitenden Masterstudiengang Business Consulting & Digital Management.

#### ASPEKTE AGILER METHODEN NUTZEN

Das Team Digitale Lösungen arbeitet nicht strikt nach agilen Methoden, wie es heute bei vielen digitalen Teams der Fall ist, sondern bedient sich einzelner Aspekte, die für das Team gut funktionieren. So gibt es im Team beispielsweise für bestimmte Produkte einen sogenannten Product Owner, eine hauptverantwortliche Person für ein jeweiliges Produkt. Julie Garms ist Product Owner für die X-CODE Manager App. Damit ist sie neben ihren Tätigkeiten im Bereich des Projektmanagements Hauptverantwortliche für die kontinuierliche Weiterentwicklung der X-CODE Manager App. Sie entwickelt Konzepte für die harmonische Einbindung neuer Funktionen oder die Optimierung der User Experience, also der ansprechenden funktionalen und visuellen Gestaltung. „Das Ziel ist es, die Dinge am Ende so um-

zusetzen, dass sie unserem Anspruch gerecht werden, den Nutzern ein stimmiges und qualitativ hochwertiges Gesamtpaket an digitalen Anwendungen zu bieten“, formuliert Garms. Ein wichtiger Aspekt dabei ist die Kommunikation untereinander. Das Abteilungsteam trifft sich jeden Tag um 8:40 Uhr zu einem 15-minütigen Daily, wie die kurzen Meetings im Fachjargon des agilen Arbeitens genannt werden. Dabei berichtet jedes Teammitglied kurz über Fortschritte und Herausforderungen in Bezug auf den eigenen Arbeitsbereich. Dadurch ist die Abteilung täglich eng im Austausch, alle haben einen Gesamtüberblick und die Kolleginnen und Kollegen können sich gegenseitig unterstützen. „Der Austausch im Team ist sehr wichtig und wertvoll“, berichtet Garms. „Da wir interdisziplinär aufgestellt sind, können alle vom Expertenwissen der anderen profitieren.“



Julie Garms und ihr Team aus der Abteilung Digitale Lösungen prüfen jede Anforderung darauf, ob es sich dabei um ein individuelles Anliegen handelt oder ob sie HANSA-FLEX als Gesamtes betrifft. Dazu ist die Abteilung interdisziplinär aufgestellt.

#### AUSLEGER

Zwei Hubzylinder zum Heben und Senken des Auslegers mit automatischer Hubkraftverstärkung und hydraulischem Regenerationskreislauf.

Mit 120 t Betriebsgewicht, 771 PS Motorleistung und bis zu 7,0 m<sup>3</sup> Löffelinhalt gehört der EX1200-7 zu den leistungsstärksten und vielfältigsten Baggern seiner Klasse. Je nach Einsatz ist er als Tief- oder Hochlöffelvariante erhältlich und kann zudem mit verschiedensten Anbaugeräten ausgestattet werden. Sein Spezialgebiet ist die Gewinnung von Rohstoffen in großen Minen und im Tagebau, aber auch der schwere Erdbau oder Abbrucharbeiten zählen zu seinen Kernkompetenzen.

#### HOCHLEISTUNGSHYDRAULIKFILTER

sorgen für einwandfreien Betrieb des Hydrauliksystems.

#### HAUPTPUMPEN

Drei elektrisch geregelte Taumelscheiben-Axialkolbenpumpen, 1.560 l/min Gesamthydraulikleistung.

#### STIEL UND KOPPEL

Ein Stielzylinder zum Bewegen des Stiels, Stiel-Reißkraft 569 kN. Ein Löffelzylinder zum Öffnen und Schließen des Löffels, Losbrechkraft 438 kN.

#### HAUPTSTUERBLOCK

zur Steuerung aller hydraulischen Verbraucher über die Vorsteuerleitungen.

#### DREHKRANZ

wird durch hydraulischen Drehmotor angetrieben.

#### UMKEHRLÜFTER

für die Kühlung des Motorölkühlers, Hydraulikölkühlers, Kraftstoffkühlers, Ladeluftkühlers und des Klimakondensators.

#### FAHRMOTOREN

mit 707 kN max. Traktionskraft.

#### SCHIEBELEITER

Hydraulisch betriebene Leiter für einfachen Aufstieg.

# GIGANTISCHER GEWINNUNGSSPEZIALIST HITACHI EX1200-7

# FÜHRUNG IST DIENSTLEISTUNG, NICHT PRIVILEG!

**Christian-Hans Bültemeier (COO) über Leadership, Kommunikation und Unternehmensentwicklung bei HANSA-FLEX**

## **WAS BEDEUTET FÜR SIE FÜHRUNG?**

Die Frage ist ebenso einfach wie schwer zu beantworten. Zuerst einmal geht es darum, ein Vorbild für die Mitarbeitenden, aber auch für Kunden und Lieferanten zu sein. Verlässlichkeit, Berechenbarkeit, Integrität und Empathie sind für mich zentrale Werte, die ich als Führungskraft vorlebe, an denen ich mich messen lasse – und die ich auch einfordere. Zum anderen geht es um die Frage, wie ich Führung verstehe und gestalte. Ich sehe mich hier in erster Linie als Leader und nicht als Manager.

## **WO LIEGEN KONKRET DIE UNTERSCHIEDE ZWISCHEN LEADERSHIP UND MANAGEMENT?**

Leadership beinhaltet die Arbeit mit und an Menschen. Als Leader ist es meine Aufgabe dafür zu sorgen, dass im Unternehmen an den richtigen Aufgaben gearbeitet wird. Im Gegensatz zu dieser strategischen Herangehensweise sorgt ein Manager dafür, dass diese Aufgaben richtig bearbeitet werden, ist also viel operativer aufgestellt. Beide Rollen sind im Unternehmen unverzichtbar.

## **WELCHE ROLLE SPIELT LEADERSHIP FÜR DIE UNTERNEHMENSENTWICKLUNG?**

HANSA-FLEX ist in der Vergangenheit stark gewachsen, und wir werden auch zukünftig weiterwachsen. Bei unserer Unternehmensgröße mit über 4.000 Mitarbeitenden und Standorten in über 40 Ländern ist aber

auch klar, dass sie als Vorstand nicht jede Entscheidung selbst treffen können. Durch unsere dezentrale Struktur kommt unseren Geschäftsführern im Ausland, den Leitern der Produktionsstandorte und Vertriebsregionen sowie den zentralen Abteilungsleitern eine wichtige Bedeutung zu. Wir delegieren viele Aufgaben an Fachleute, die mit den jeweiligen Fragestellungen besser vertraut sind als wir selbst. Das bedeutet aber auch: Als Vorstand bin ich dafür verantwortlich, dass die richtigen Personen die richtigen Positionen besetzen. Der Fokus liegt klar auf der Begeisterung

und Befähigung der Mitarbeitenden. Was oft verkannt wird: Wenn ich das Unternehmen entwickeln möchte, muss ich die Mitarbeitenden entwickeln. Die schönste Strategie ist wertlos, wenn Sie nicht ihre Mitarbeitenden einbinden, überzeugen und dafür begeistern. Auch das ist Leadership.

## **WO LIEGEN DABEI DIE HERAUSFORDERUNGEN?**

Auf den Punkt gebracht: Nicht jede gute Fachkraft ist automatisch auch eine gute Führungskraft – und will es oft auch nicht sein. Es wäre falsch, jemanden

auf eine Führungsposition zu befördern, nur weil er in seinem Aufgabengebiet fachlich überzeugt. Gefragt sind immer auch Führungsqualitäten. Fehlen diese, leidet darunter nicht nur der jeweilige Mitarbeitende, sondern auch sein Team und letztlich die gesamte Organisation. Eine meiner Kernaufgaben besteht darin, potenzielle Führungskräfte zu identifizieren, diese gezielt weiterzuentwickeln und vor allem dafür zu sorgen, dass sie ihre Führungsaufgaben auch wahrnehmen können und nicht mit zu vielen operativen Tätigkeiten beschäftigt sind.





scheidungen reichen weit in die Zukunft, eine absolute Sicherheit, bei zukünftigen Markt- und Kundenanforderungen immer richtig zu liegen, gibt es nicht. Zu meinem Verständnis von Führung und Verantwortung zählt, eine offene Fehlerkultur auf allen Ebenen zu leben und aus Fehlern zu lernen. Denn nur so können wir uns verbessern.

#### **EIN WORT ZUM SCHLUSS?**

Das Gesagte lässt sich in vielen Fällen auf unsere Kundenbeziehungen übertragen. Verlässlichkeit und Transparenz sind Werte, die auch in meinem Vorstandressort eine Schlüsselrolle spielen. Um etwa unsere bereits hohe Lieferfähigkeit weiter zu stärken, werden wir den strategischen Einkauf weiterentwickeln, zusätzliche Lieferanten aufbauen und umfangreich Produktionskapazitäten und Automatisierung ausbauen.

Vielen Dank für das Gespräch.



#### **WELCHE MÖGLICHKEITEN BIETEN SIE MITARBEITENDEN, DIE KEINE FÜHRUNGSPPOSITION ANSTREBEN?**

Das ist ein wichtiges Thema, schließlich will sich jeder Mitarbeitende perspektivisch weiterentwickeln und auch befördert werden. Wir bieten daher neben Führungsauch Fachkarrieren an. Ein exzellenter Hydrauliker muss damit nicht wider Willen zum Teamleiter mit Personalverantwortung werden, sondern kann sich als Spezialist im Sonderaggregatebau oder bei anspruchsvollen Entwicklungsprojekten für unserer Kundschaft einbringen.

#### **FÜHRUNG IST ALSO NICHT NUR AUSZEICHNUNG, SONDERN AUCH AUFGABE?**

Exakt, als Vorstand sehe ich mich zuerst als Dienstleister – für unser Unternehmen und unsere Mitarbeitenden, aber auch für unsere Kunden. Sicherlich ist eine Führungsposition auch eine Bestätigung für die eigenen Leistungen, diesen Aspekt will ich gar nicht ausblenden. Viel wichtiger sind aber die mit einer solchen Position verbundenen Aufgaben. Im Mittelpunkt stehe nicht ich, sondern das Ziel, unser Unternehmen

weiter voranzubringen. Und dort möchte ich mich und meine Erfahrung einbringen.

#### **WELCHE ROLLE SPIELT DABEI DIE KOMMUNIKATION?**

„Man kann nicht nicht kommunizieren“, hat der Philosoph Paul Watzlawick einmal treffend formuliert. Ohne Kommunikation geht es nicht. Für mich bedeutet das, auch harte Entscheidungen offen zu kommunizieren und klar zu begründen. Als Vorstand kann ich nicht immer die Erwartungen aller Beteiligten erfüllen. Daher ist es für mich wichtig, stets die Menschen im Blick zu behalten, die von Entscheidungen wie beispielsweise der Zusammenlegung zweier Niederlassungen betroffen sind, und ihnen neue Angebote innerhalb des Unternehmens zu machen.

#### **WIE GEHEN SIE MIT DER DAMIT VERBUNDENEN VERANTWORTUNG UM?**

Ein wichtiger Aspekt für mich: Auch als Vorstand bin ich nicht perfekt. Ich habe Fehler gemacht und werde auch zukünftig Fehler machen. Viele unserer Ent-

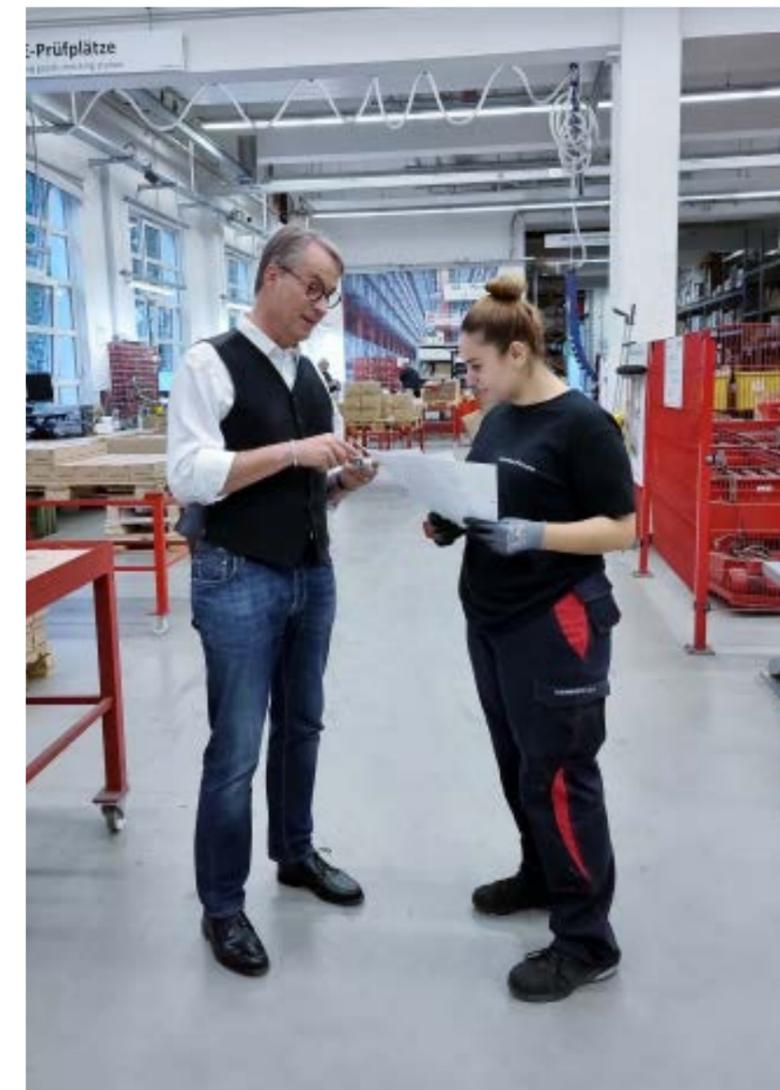

# TYPISCH ... VEREINIGTE ARABISCHE EMIRATE

## WÜSTENSTAAT IM AUFWIND

Seit der Vereinigung der sieben Scheichtümer Abu Dhabi, Dubai, Schardscha, Adschman, Fudschaira, Umm al-Qaiwain und Ra's al-Chaima vor fast 50 Jahren haben sich die Vereinigten Arabischen Emirate (VAE) politisch und wirtschaftlich zu einer bedeutenden Regionalmacht entwickelt. Heute ist der Golfstaat die zweitgrößte Volkswirtschaft der arabischen Welt und das einflussreichste Finanzzentrum in Nahost. Seinen immensen Reichtum verdankt das Land den großen Ölvorkommen.

Die Emirate grenzen im Norden an den Persischen Golf und die Musandam-Halbinsel, einer Enklave von Oman, im Westen an Saudi-Arabien, im Osten an Oman und im Nordwesten an Katar. Zum größten Teil besteht das Land aus flacher Wüste, daneben finden sich hohe Wanderdünen und im Nordosten auch Berge. Nur 1 % der Landesfläche ist besiedelt, die meisten Menschen leben in einer der modernen Städte. Dubai sticht besonders heraus mit gigantischen und einzigartigen Bauprojekten, Palästen, Shoppingcentern und luxuriösen Hotelanlagen.

Die VAE bilden eine föderale konstitutionelle Monarchie, wobei die höchste Gewalt beim Obersten Rat der Scheichs liegt, der von den sieben Emiren gebildet wird und das Staatsoberhaupt bestimmt. Der Islam ist Staatsreligion, die Landessprache ist Arabisch.

➤ Die Scheich-Zayid-Moschee ist die größte Moschee der Vereinigten Arabischen Emirate. Sie befindet sich in Abu Dhabi, der Hauptstadt des Golfstaats.



### ALLGEMEINE FAKTEN

 83.600 km<sup>2</sup>  
Gesamtfläche der VAE

 9,8 Mio.  
Einwohner

 28,2 °C  
Durchschnittstemperatur

 Abu Dhabi  
Hauptstadt

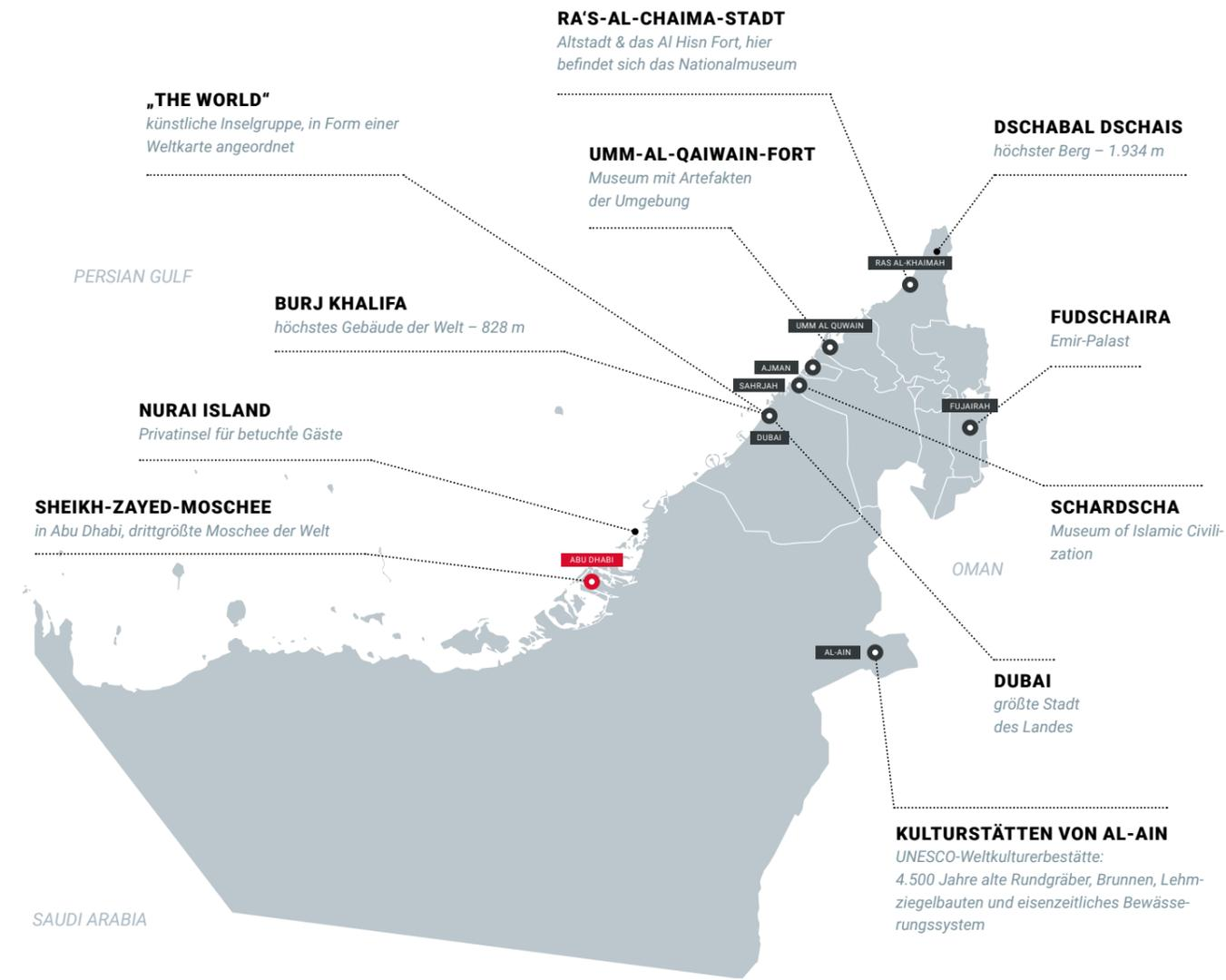

## FLAGGE

Die Flagge trägt ein rotes Band auf der linken Seite und erinnert damit an die historischen roten Flaggen der Emirate. Die drei horizontalen Streifen in Grün, Weiß und Schwarz stehen für die Fruchtbarkeit des Landes, Neutralität und den Reichtum durch Erdöl. Gleichzeitig symbolisieren diese Farben die arabischen Dynastien der Fatimiden, der Umayyaden und der Abbasiden.

## HANSA-FLEX VAE

Dubai  
Hauptsitz

2004  
Gründungsjahr

4  
Niederlassungen

41  
Mitarbeitende

10  
Servicefahrzeuge



**Für Erlebnishungrige:**  
Mit 80 km/h an der Seilrutsche über Dubai „fliegen“. Die XLine ist 1 km lang und stellenweise bis zu 170 m hoch.

**Für Kulturliebhaber:**  
Dhayah Fort, die einzige noch in den VAE existierende Höhenfestung, mit dem Panoramablick auf die Umgebung und auf das Hadschar-Gebirge.

**Für Naturfreunde:**  
Dubai Miracle Garden – Blütenpracht auf 72.000 m<sup>2</sup> inmitten der Wüste von November bis April.



## FLORA & FAUNA

**19 Naturschutzgebiete**  
gibt es im Emirat Abu Dhabi

**1.700 Steindünen**  
finden sich in der Al Wathba Fossil Dunes Protected Area

**320 Vogelarten**  
machen Halt in den VAE auf dem Weg zwischen Europa, Asien und Afrika

**30 Mio.**  
Dattelpalmen gibt es mindestens in den VAE

*Das Green Mubazzarah Resort in Al-Ain. Dieses Scheichtum ist einer der wenigen Orte der VAE, an dem Landwirtschaft möglich ist.*



## SEHENSWERTES



## KULINARISCHES GRUNDWISSEN

Schon im Mittelalter unterhielten arabische Länder Handelsbeziehungen mit China, Indien und anderen Ländern. Dies hatte Auswirkungen auf die arabische Küche: Exotische Gewürze prägten früh die regionalen Gerichte. Auch eines der Nationalgerichte der Vereinigten Arabischen Emirate, Machboos, stammt ursprünglich aus Indien. Reis wird mit Zwiebeln, Gewürzen und Fleisch langsam gekocht. Das traditionelle Essen der Emirater besteht aus gewürztem Reis, Fisch, Meeresfrüchten und Lamm-, Rind- oder Ziegenfleisch.

### NORDEN

*Kabsa (Reis, Gewürze und Fleisch), Khameer und Chebab (Brot, zum Frühstück mit Ei), Falafel (frittierte oder gegrillte Bällchen aus Kichererbsen mit Kräutern)*

### WESTEN

*Ghuzi (gebratenes Lamm auf Reis mit Nüssen), Taboulé (Bulgursalat mit Petersilie und Minze), Luqaimat (frittierte Teigbällchen mit Sirup)*

### OSTEN

*Machboos (Lammfleisch mit Reis), Koussa Mashi (gefüllte Zucchini), Chebab (Hefepannkuchen), Humus (Kichererbsen- und Sesampüree)*

### SÜDEN

*Schawarma (am Spieß gegrilltes Fleisch in Pita-Brot mit Knoblauchsoße), Warak Enab (mit Reis gefüllte Weinblätter)*



## DAS WUSSTEN SIE NOCH NICHT ...

**2,5-mal**  
könnte man das Empire State Building in New York mit dem für die Palmeninsel in Dubai verbauten Sand auffüllen (94 Mio Kubikmeter).

**4 Monate**  
dauert es, um am welthöchsten Wolkenkratzer Burj Khalifa (828 m) die Fenster zu reinigen.

**240 Kamel-Rennen**  
finden innerhalb von acht Tagen beim Kamel-Festival in Abu Dhabi statt. Kleine Roboter fungieren dabei als Jockeys

**74 km**  
lang ist Dubais vollautomatisierte Metrolinie – das ist Weltrekord!

**1.500 Personen**  
können in der größten Shoppingmall Dubais ganzjährig Ski fahren, in einer 22.500 m<sup>2</sup> großen Halle mit Kunstschnee.

**5.627 m<sup>2</sup>**  
groß ist der weltweit größte Teppich, der in der Scheich-Zayid-Moschee ausgelegt wurde, er ist handgeknüpft.

**39%**  
des segelförmigen Hotels Burj Al Arab in Dubai stehen leer und sind unbewohnbar.



# LASTHALTE- UND SENKBREMSVENTILE

## Sicherheitsrelevante Bauteile der Hydraulik



**Anwendungsbeispiel:** Scherenhubtisch von Janzen Lifttechnik. Das Senkbremsventil ist hier bereits im Zylinderanschluss (kolbenseitig) integriert und voreingestellt!

Senkbremsventile (kurz SBV genannt) gehören, wie entsperre Rückschlagventile auch, zur Gruppe von Lasthalteventilen und werden eingesetzt, wenn negative (ziehende) Lasten sicher gehalten werden müssen. SBV sorgen außerdem dafür, dass diese Lasten kontrolliert abgesenkt und verfahren werden können.

Werden diese Ventile als Sicherheitsventile eingesetzt (zum Beispiel an Kränen oder Hubtischen), müssen sie mit einer sicheren Verbindung direkt am Zylinder verbaut sein. Zwischen Lasthalteventil und Verbraucher (meist Hydraulikzylinder) darf keine Hydraulikschlauchleitung

verbaut sein, da diese als Verschleißteil zum Ausfall der Sicherheitsfunktion führen kann. Auch eine Schneidringverbindung sollte nicht zum Einsatz kommen – diese wird erfahrungsgemäß in der Praxis nicht immer fachgerecht ausgeführt. Löst sich die Verbindung oder reißt die Verbindung gar ab, können durch abstürzende Lasten die Folgen für die Maschine und die Gesundheit der Mitarbeiter fatal sein. Zu empfehlen sind deshalb Bördelverschraubungen oder andere Arten der Rohrumformung – auch Schraubverbindungen sind möglich, wenn sie durch Kleben gesichert werden. Darüber hinaus gibt es weitere sichere Verbindungstechniken.

Blieben wir bei dem SBV als dem am häufigsten eingesetzten Lasthalteventil. Wenn die Folgen eines Ausfalles und Versagens dieser Ventile so gefährlich sind, dann stellt sich natürlich auch die Frage, wer diese Ventile überhaupt einstellen darf? Die Praxis zeigt, es wird häufig gedreht, ohne die Folgen einer Fehleinstellung zu kennen. Aber, Sicherheitsventile dürfen nur von einer „fachkundigen Person“ eingestellt werden! Die BetrSichV definiert dazu: „Fachkundig ist, wer zur Ausübung einer ... bestimmten Aufgabe über die erforderlichen Fachkenntnisse verfügt.“ Und das sind Personen, die natürlich die genaue Funktion und Einstellvorschriften dieser Ventile kennen und sich über die Folgen einer „Falscheinstellung“ bewusst sind! Eine fachkundige Person ist eine Person, die durch ein entsprechendes Seminar und/oder Berufserfahrung das notwendige Fachwissen hat, Gefahren zu erkennen und von vornherein so handeln kann, dass gefährliche Situationen ausgeschlossen werden können.

### SENKBREMSVENTILE RICHTIG EINSTELLEN

Um Senkbremsventile **richtig** einzustellen, gilt es, diese auf mindestens das 1,3-Fache des maximalen Lastdruckes zu justieren. Ein kurzer Blick in die Unterlagen des Herstellers hilft oft weiter. Für Unternehmen, die auf Nummer sicher gehen wollen, ist generell die Voreinstellung auf einem Hydraulikprüfstand zu empfehlen. In der Praxis ist das meist nur bei Serienanwendungen möglich, denn hier sind die exakten Lastdrücke bekannt. Hingegen stellen sich bei Einzelanwendungen die genauen Lastverhältnisse oft erst bei Inbetriebnahme heraus. Somit müssen die Senkbremsventile bei Inbetriebnahme korrekt eingestellt werden.

**Wichtig zu wissen:** Sind die genauen Lastdrücke nicht bekannt, werden SBV in den Hydraulikanlagen oft mit Maximaleinstellung ausgeliefert, um die Gefahr auszuschließen, dass bei Erstinbetriebnahme die Last unkontrolliert absinken kann. Aber was heißt das nun für den Monteur vor Ort? Wie kann er eine Senkbremse bei der Inbetriebnahme der Hydraulikanlage korrekt einstellen? Hinweis: Folgende Vorgehensweise gilt nicht für verplombte Ventile!

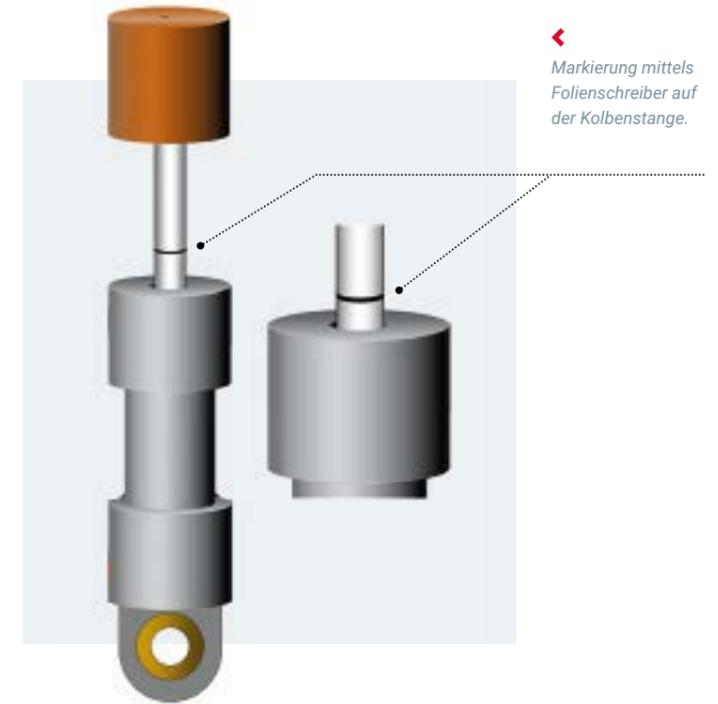
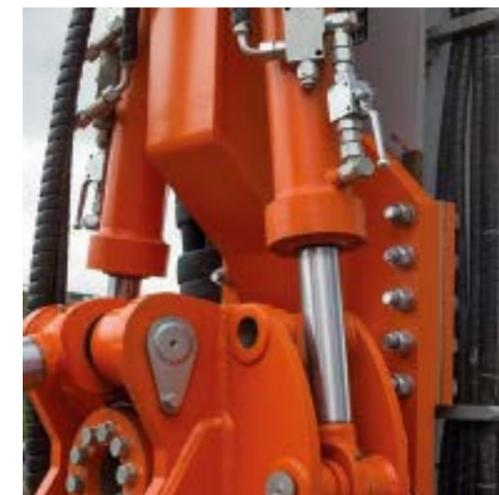

Muss ein SBV in der Hydraulikanlage im eingebauten Zustand eingestellt werden, sind vor Einstellung der Ventile einige Dinge zu beachten (Quelle: Technische Hinweise von SUN-Hydraulik):

- Die Sicherheitsvorschriften des Anlagenherstellers sind zu beachten! Sie müssen die Funktion der Anlage kennen, um diese sicher kontrollieren zu können!
- Stellen Sie sicher, dass Sie bei einer unkontrollierten Lastbewegung nicht eingequetscht werden können!
- Lesen Sie die Datenblätter und Einstellvorschriften des Ventilherstellers!

### VORGEHENSWEISE:

- Das SBV ist auf Maximaleinstellung einzustellen. Aber Vorsicht, bei einigen Herstellern funktioniert die Druckeinstellung genau umgekehrt wie vermutet. Um ein Druckventil auf Maximaleinstellung einzustellen, würden die meisten Anwender die Einstellspindel im Uhrzeigersinn bis Anschlag drehen. Bei einigen Senkbremsventilen ist es genau umgekehrt. Maximaleinstellung bedeutet hier Drehen entgegen dem Uhrzeigersinn.
- Maschine mit Maximallast belasten (also maximales Gewicht anhängen oder auflegen). Beachten Sie bei Schwenkbewegungen, dass der Winkel mit der größten erforderlichen Kraft eingestellt wird.
- Last anheben. Bedenken Sie, je höher die Last verfahren wird, umso tiefer kann diese auch „abstürzen“.
- Hydraulikpumpe ausschalten.

- Hydraulikleitung vom SBV muss zum Tank entlastet sein (entweder das Wegeventil hat die Mittelstellung „A-B mit T“ verbunden oder das Wegeventil muss entsprechend geschaltet werden).
- Druckeinstellung am SBV **sehr langsam** verringern (Drehrichtung beachten), sobald sich die Last absenkt, wieder so weit zudrehen, bis die Last steht. Jetzt entspricht die Druckeinstellung dem Lastdruck.
- Hinweis: Eine Markierung mittels Folienschreiber auf der Kolbenstange des Zylinders lässt den Bewegungsbeginn leichter erkennen.
- Nun erst einmal die Last absenken oder abstützen.
- Die Druckeinstellung soll mind. 30% über dem Lastdruck liegen. Also muss erst einmal die momentane Lastdruckeinstellung am SBV ermittelt werden. Dazu wird das SBV komplett entlastet (Druckeinstellung auf Minimum), **dabei die Umdrehungen zählen.**
- Der exakte Einstellwert ergibt sich aus der Anzahl der gezählten Umdrehungen beim Öffnen des Ventiles, zuzüglich 30%. Waren also drei Umdrehungen

erforderlich, um das Ventil komplett zu entlasten, muss jetzt die Druckeinstellung auf mind. vier Umdrehungen erfolgen!

**Nach der fachgerechten Einstellung des Ventiles wird empfohlen, dieses gegen Verstellung zu sichern, mittels:**

- Sicherungskappen (falls vom Hersteller angeboten)
- Einstellschraube mit Drahtsicherung (falls vom Hersteller angeboten)
- Schraubensicherungslack (Plombierlack)

Vorsicht bei der ersten Zylinderbewegung nach dem Einstellvorgang. Durch das kurzfristige Absenken der Last während der Ventileinstellung kann etwas Luft im Zylinder vorhanden sein!



**Autor:**  
Dipl.-Ing. (FH) Peter Poppick  
Trainer Fluidtechnik



DIE HYDRAULIK-AKADEMIE

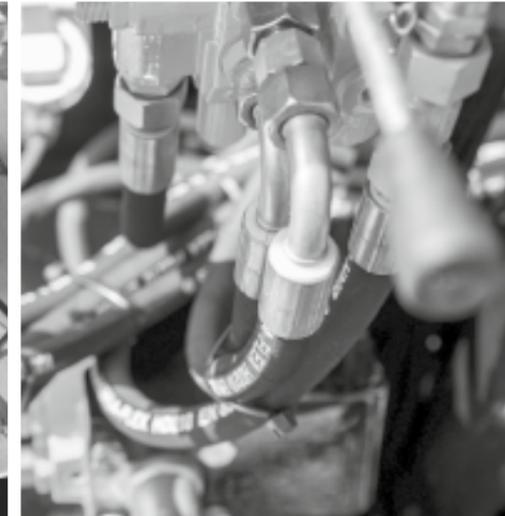

## SCHULUNGSTERMINE September 2022–November 2022



### September 2022

05.09.2022–09.09.2022	Hydraulik II – Aufbau-seminar	Dresden
07.09.2022	Risikobeurteilung für Hydraulikaggregate und -anlagen	Böblingen
12.09.2022–26.04.2023	Fortbildung zur Hydraulik-Fachkraft HWK 01/22	Dresden
19.09.2022–23.09.2022	Hydraulics I – The Basics (in English)	Dresden
20.09.2022–21.09.2022	Vermittlung der Fachkunde der zur Prüfung befähigten Person der hydraulischen Leitungstechnik gem. BetrSichV und TRBS 1203-2019	Dresden
20.09.2022–21.09.2022	Vermittlung der Fachkenntnisse für fachkundige Personen der hydr. Leitungstechnik gem. der österr. Arbeitsmittelverordnung AM-VO § 2 Abs. 3	Linz
22.09.2022	Workshop und Auffrischung der zur Prüfung befähigten Person der hydraulischen Leitungstechnik gem. BetrSichV und TRBS 1203-2019	Dresden
22.09.2022	Workshop/Auffrischung für zur Prüfung bef. Personen der hydr. Leitungstech. gem. dem österr. ArbeitnehmerInnenschutzgesetz ASchG § 3 Abs. 2	Linz
26.09.2022–29.09.2022	Mobilhydraulik I – Die Basics	Linz
26.09.2022–30.09.2022	Hydraulik I – Die Basics	Dresden
29.09.2022	Metallschläuche – Die Basics für Einsteiger	Boffzen

### Oktober 2022

05.10.2022–06.10.2022	Hydraulik-Öle in der Praxis	Stockstadt am Rhein
17.10.2022–21.10.2022	Hydraulik – Wartung & Instandhaltung	Dresden
19.10.2022	Edelstahl- & Elastomerkompensatoren – Die Basics	Boffzen
24.10.2022–26.10.2022	Pneumatik – Theorie und Praxis	Dresden
24.10.2022–28.10.2022	Hydraulik II – Aufbau-seminar	Stockstadt am Rhein
24.10.2022–28.10.2022	Hydraulik I – Die Basics	Dresden
25.10.2022–26.10.2022	Vermittlung der Fachkunde der zur Prüfung befähigten Person der hydraulischen Leitungstechnik gem. BetrSichV und TRBS 1203-2019	Bielefeld

### November 2022

02.11.2022–03.11.2022	Druckspeicher in hydraulischen Anlagen	Stockstadt am Rhein
07.11.2022–11.11.2022	Mobilhydraulik I – Die Basics	Stockstadt am Rhein
07.11.2022–11.11.2022	Fehlersuche an Hydrauliksystemen – Intensivversion	Dresden
15.11.2022	Hydraulik-Kupplungen – Die Basics	Stockstadt am Rhein
21.11.2022–25.11.2022	Hydraulik I – Die Basics	Dresden
22.11.2022–24.11.2022	Projektieren wie ein Hydraulik-Profi	Dresden
28.11.2022–01.12.2022	Mobilhydraulik II – Das Load-Sensing-System	Linz
29.11.2022–30.11.2022	Vermittlung der Fachkunde der zur Prüfung befähigten Person der hydr. Leitungstechnik gem. BetrSichV und TRBS 1203-2019	Stockstadt am Rhein
29.11.2022–01.12.2022	Proportionalhydraulik – Die Basics	Dresden

Weitere Termine zu Schulungen ab November 2022 finden Sie auf unserer Homepage.

Fragen Sie uns auch gern nach Live-Online-Trainings oder nach Inhouse-Seminaren in Ihrem Unternehmen!

WEITERE INFORMATIONEN FINDEN SIE AUF UNSERER HOMEPAGE UNTER: WWW.HYDRAULIK-AKADEMIE.DE

BLEIBEN SIE GESUND!

# FINDEN SIE IHR WUNSCHSEMINAR!

Nutzen Sie die neue Filterfunktion auf unserer Webseite.

[hydraulik-akademie.de](http://hydraulik-akademie.de)

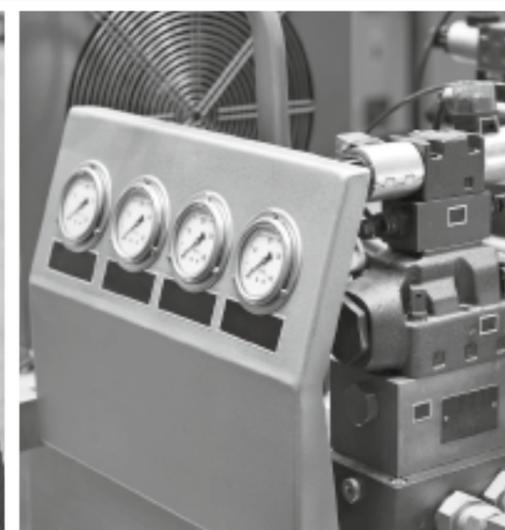

# MIT WENIG AUFWAND VIEL ENERGIE SPAREN

So schont man Ressourcen und tut dem Klima etwas Gutes

Die Energiekosten explodieren zurzeit aus verschiedenen Gründen. Dies merken wir an der Tankstelle, bei den Heiz- und Stromkosten und ebenso beim täglichen Einkauf. Energie ist ein wertvolles Gut! Es zu verschwenden, kostet uns allerdings noch viel mehr als Geld – nämlich wertvolle Ressourcen. Wer also umsichtig mit Energie umgeht und nachhaltiger lebt, hat nicht nur mehr im Geldbeutel, sondern schont Ressourcen und Umwelt. Schon kleine Maßnahmen führen zum Erfolg. Und jeder Einzelne kann dazu beitragen.

Beim Energiesparen kann man schon viel durch eine Analyse und eine Änderung des eigenen Nutzerverhaltens erreichen. Will man die Heizkosten senken, sollte man programmierbare Thermostatventile nutzen und die Raumtemperaturen abhängig von der Nutzung einstellen. Bei Abwesenheit und in den Nachtstunden reicht beispielsweise eine Temperatur von 18 °C. Der Fachmann kann einen hydraulischen Abgleich, also eine Feinjustierung der Heizung, vornehmen und die vorhandene Heizungsumwälzpumpe gegen eine hocheffiziente, selbstregelnde Pumpe austauschen. Eine alte Heizung sollte ersetzt werden, bevorzugt durch ein System für erneuerbare Energien.



Um die Kälte im Winter draußen zu halten, macht es Sinn, die Fenster abzudichten und die Türdichtungen zu erneuern. Kostspielig, aber effizient: der Ersatz alter Fenster. Eine Dämmung unterseitig von Treppenläufen und an Seitenwänden von Kellerabgängen sowie der Keller- und Geschossdecke zum unbeheizten Dach kann meist sogar selbst ausgeführt werden. Dies gilt auch für die Dämmung auf der Innenseite von Außenwänden eines Raumes. Zuvor sollte allerdings ein Energieberater hinzugezogen werden. Wo es möglich ist, kann auch die Fassade gedämmt werden.

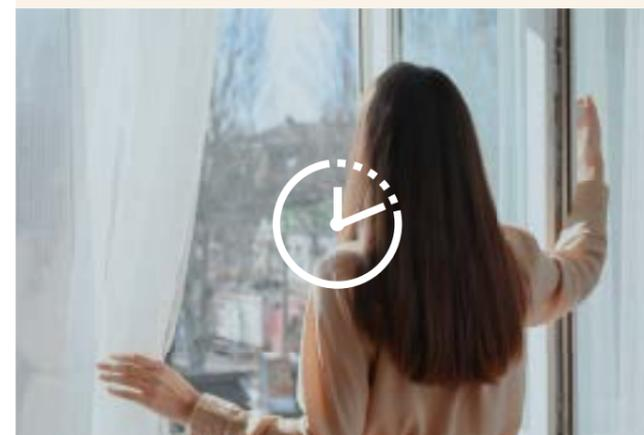

## GEZIELT LÜFTEN

Frische Luft ist wichtig für ein angenehmes Raumklima. Die Fenster im Winter allerdings stundenlang gekippt offen stehen zu lassen, lässt zu viel wertvolle Wärme entweichen. Stoßlüftung dagegen ist wesentlich effektiver und energiesparender. In Küche, Bad und Schlafzimmer öffnet man am besten direkt nach dem Feuchteanfall, also zum Beispiel nach dem Duschen, die Fenster.

## STROMFRESSER ABSCHALTEN

Wer Strom sparen möchte, sollte abschaltbare Steckdosen nutzen, um Stand-by-Verluste zu reduzieren. Unbeachtete Fernseher, Radios oder Computer müssen nicht unnötig laufen. LED-Beleuchtungen ersetzen ineffiziente Glühbirnen. Einen Wäschetrockner sollte man nicht anschaffen und stattdessen lieber auf die bewährte Lufttrocknung setzen. Waschmaschine und

*Es ist wesentlich effektiver, bei komplett geöffneten Fenstern bis zu 15 min. stoßzulüften, anstatt Fenster stundenlang in Kippstellung zu haben.*



Geschirrspüler werden strom- und wassersparend mit den Eco-Programmen betrieben. Falls keine größere Anlage auf dem Dach installiert werden kann, macht sich auch die Anschaffung einer Balkon-Solaranlage für den eigenen Stromverbrauch schnell bezahlt. In fast jedem Haushalt gibt es auch noch alte „Stromfresser“, die gegen stromsparende Geräte ausgetauscht werden könnten. Hier sollte allerdings abgewogen werden, ob es wirklich sinnvoll ist, ein noch intaktes Gerät zum Recycling zu geben – verschenken ist meist die bessere Alternative.

#### NUR KURZ DUSCHEN

Wer sorgsam mit Wasser umgeht, so oft wie möglich den Hahn zudreht, duscht anstatt zu baden, Wäsche bei niedrigen Temperaturen wäscht und Pflanzen im Garten mit Regenwasser gießt, tut viel für seine persönliche Ökobilanz. Ein neuer, wasserreduzierender Duschkopf, kürzere Duschzeiten, die verstärkte Nutzung von Kaltwasser (etwa zum Händewaschen), beim Wäschewaschen auf die vollständige Beladung der Trommel achten sowie die Leitungen nachträglich isolieren:



All dies sind Elemente, die beim Sparen von warmem Wasser helfen.

#### MOBIL SEIN UND RESSOURCEN SCHONEN

Schnell mal mit dem Auto zum Bäcker zu fahren, ist bequem, aber wenig umweltschonend. Mit dem Fahrrad oder zu Fuß bewältigt man solche Wege auch. Deshalb gilt: Besser mehr Fahrten mit dem Rad in den Alltag integrieren. Der Einkauf kann per Lastenfahrrad nach Hause transportiert werden. Wer unbedingt mit dem Auto zur Arbeit fahren muss, sollte sich um die Bildung von Fahrgemeinschaften bemühen. Ansonsten ist das Pendeln mit dem öffentlichen Nahverkehr sehr viel nachhaltiger. Wer ganz auf ein eigenes Auto verzichten möchte, kann sich nach Carsharing-Angeboten umsehen. Bei Urlaubs- und Geschäftsreisen sollte man die Bahn bevorzugen, statt zu fliegen. Außerdem: Urlaub im



⬆ Mit dem Rad lassen sich im Alltag Einkäufe bequem und umweltschonend bewältigen. Immer mehr Menschen bevorzugen Produkte aus regionaler Herstellung – insbesondere Lebensmittel.

Heimatland ist auch erholsam und im Arbeitsalltag sind Online-Meetings meist genauso effektiv wie Vor-Ort-Meetings.

#### KONSUM ÜBERDENKEN

Immer mehr Menschen bevorzugen Produkte, die regional erzeugt und nicht über große Distanzen transportiert und dementsprechend lange gelagert werden müssen. Lebensmittel sollten daher möglichst regional und saisonal eingekauft werden. Der Verzicht oder die Einschränkung des Fleischkonsums spart ebenso Ressourcen wie die Nutzung von Leitungswasser zur täglichen Trinkwasserversorgung. Eine bewusste Vorratshaltung verhindert, dass unnötig Lebensmittel im Müll landen. Dabei sollte bevorzugt zu Waren mit umweltfreundlicher Verpackung gegriffen werden.

Generell ist es sinnvoll, den eigenen Konsum zu überdenken: „Brauche ich das wirklich?“, „Ist das gut für die Umwelt?“, „Wie langlebig ist das Produkt?“, „Wo und unter welchen Bedingungen wurde das Produkt hergestellt?“ und „Welche Ressourcen werden für die Herstellung benötigt?“ Dies sind Fragen, die sich jeder Verbraucher vor einem Kauf stellen sollte. Das Prinzip „Qualität statt Quantität“ sollte stets Vorrang haben. Und falls möglich, ist reparieren oft wesentlich sinnvoller als neu zu kaufen.



60 Jahre Leidenschaft

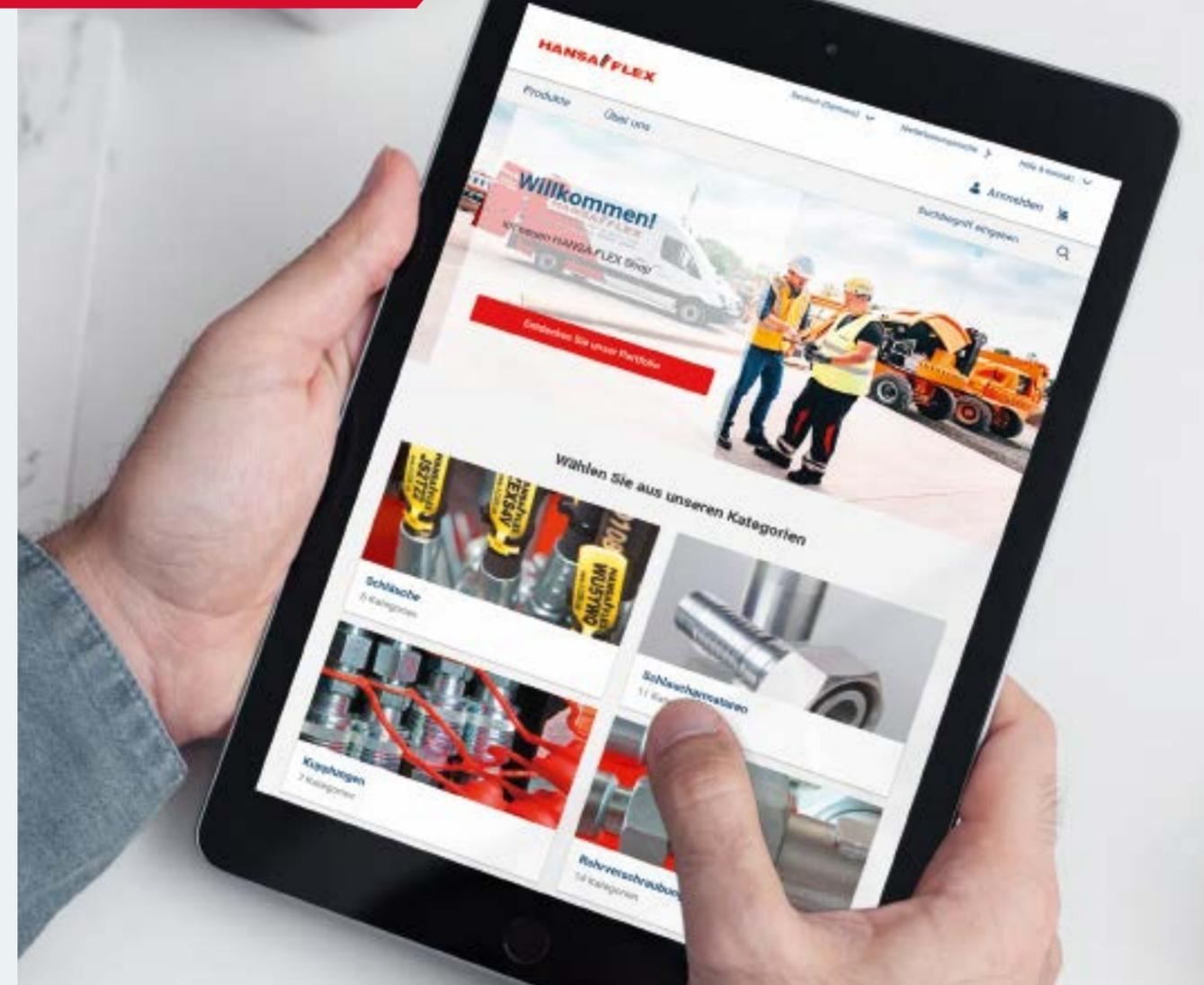

## NUR EINEN KLICK ENTFERNT

Im HANSA-FLEX Online-Shop finden Sie mehr als 80.000 hochwertige Hydraulikartikel für Ihre Maschinen. Von A wie Adapter bis Z wie Zylinder. Übersichtlich sortiert in 16 Kategorien und mit vielen praktischen Servicefunktionen.



QR-Code scannen für mehr Informationen  
[shop.hansa-flex.com](http://shop.hansa-flex.com)

**HANSA FLEX**

**Hy-Lok D**



## Alles aus einer Hand

Bei uns finden Sie immer den richtigen Service. Neben über 8000 Standardlagerartikeln haben Sie die Wahl aus einem breiten Spektrum an individuell gefertigten Baugruppen mit kurzer Lieferzeit.

Zusammen mit Ihnen arbeiten wir an kreativen Lösungen, um optimale Ergebnisse für Ihre Systeme zu erzielen. Wir begleiten Sie von der Konzeption bis zur Implementierung in Ihr vorhandenes System.



Tel: +49 4207 6994 0  
Mail: [info@hy-lok.de](mailto:info@hy-lok.de)  
Web: [www.hy-lok.de](http://www.hy-lok.de)

## DER EINMALIGE BAGGER HITACHI EX1200-7 IM EINSATZ

Im Einsatz:  
Die faszinierende  
Maschine  
von Seite 26



# EINSATZ IN 700 METERN TIEFE

## Hydraulikschlauchleitungswechsel und Instandhaltung unter Tage

Seit Ende 2021 heißt es „Glückauf“ für drei HANSA-FLEX Mitarbeiter, denn sie sind für die K+S Minerals and Agriculture GmbH unter Tage tätig, um die Funktionalität und Sicherheit hydraulischer Bergbaufahrzeuge zu gewährleisten – eine Aufgabe mit besonderen Herausforderungen.

K+S ist ein international ausgerichtetes Rohstoffunternehmen mit Produktionsstätten in Europa sowie Nord- und Südamerika. Über 11.000 Mitarbeiter sind weltweit

für K+S tätig. In Deutschland betreibt K+S mehrere Standorte und auch eine der größten und weltweit modernsten Anlagen zur Rohsalzförderung. Pro Jahr werden hier rund 12 Mio. t Rohsalz gefördert, wozu unter Tage ein großer Fuhrpark mit rund 600 Fahrzeugen eingesetzt wird. Dementsprechend viel gibt es für die Mitarbeiter des HANSA-FLEX Industrieservice zu tun. HANSA-FLEX Vorarbeiter Matthias Brych sowie die beiden Monteure Falko Gutsche und Winsent Brych übernehmen für K+S den präventiven Wechsel von Hydraulikschlauchleitungen sowie die Wartung und Instandsetzung der hydraulischen Pumpen und Hydromotoren der Fahrzeuge unter Tage. Dazu zählen beispielsweise gigantische Radlader mit einer Schaufelkapazität von jeweils 21 t und einem Betriebsgewicht von knapp 60 t. Um die Kolosse an ihren Einsatzort zu bringen, mussten sie vorher zerlegt werden. Schaufel, Arbeits- und Motorteil wurden jeweils einzeln durch den Schacht hinuntergelassen.

▲  
In bis zu 1.350 m Tiefe kommen bei der Förderung von Rohsalz gigantische Radlader zum Einsatz.

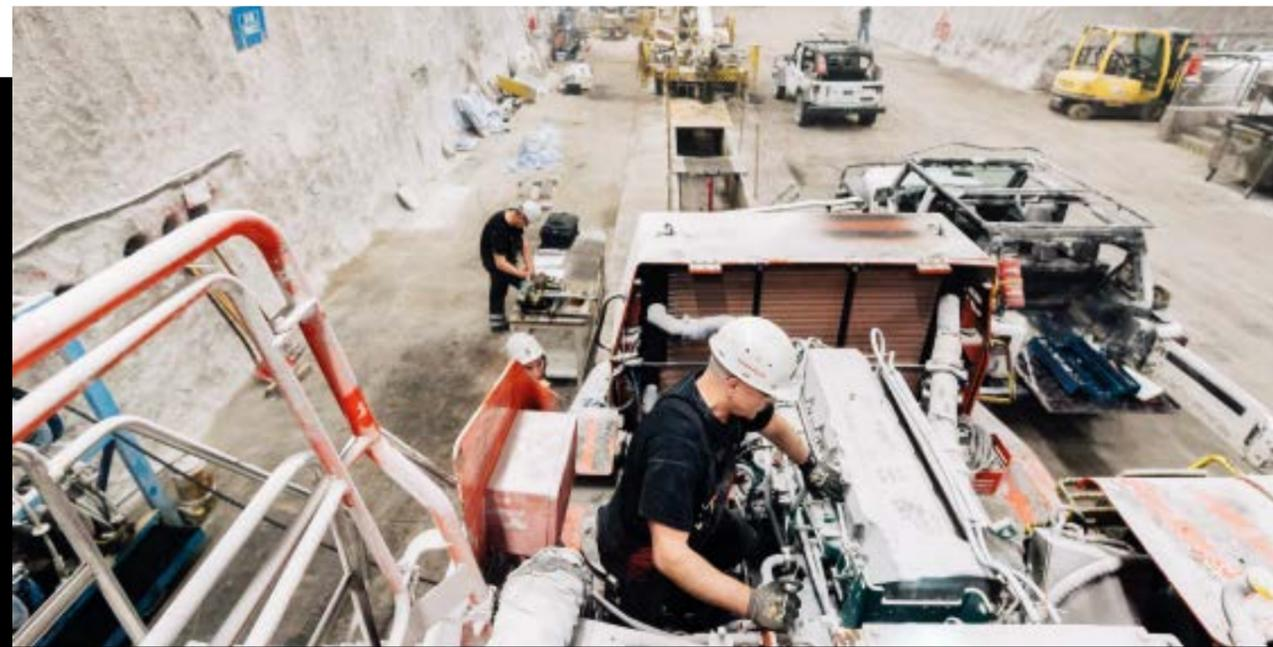

**HERAUSFORDERNDE BEDINGUNGEN**

Das Demontieren und Montieren der Hydraulikschlauchleitungen unter Tage bringt einige Herausforderungen mit sich. Zum einen sind die Schlauchverbindungen aufgrund der hohen Salz- und Staubhaltigkeit der Luft oft korrodiert und festgesetzt. Zum anderen müssen die Monteure in besonderem Maße darauf bedacht sein, dass keine Verunreinigungen in die Systeme gelangen. Hinzu kommt die warme Umgebungstemperatur von ca. 30 °C in den Werkstätten und bis zu 46 °C in 1.350 m Tiefe. Aber auch die Logistik will gut geplant sein, da sowohl der Mitarbeitertransport als auch die Materialversorgung für sämtliche Gewerke von K+S sowie der 60 bis 70 Fremdfirmen in der Grube über lediglich einen Schacht abgewickelt werden muss. So dauert ein Wechsel von Hydraulikschlauchleitungen ohne Fremdgewerke drei bis vier Wochen. Bis die neuen Hydraulikschlauchleitungen

Der Wechsel von Hydraulikschlauchleitungen unter Tage muss exakt geplant werden.

eintreffen, wird das betreffende Fahrzeug zerlegt, Pumpen und Motoren instandgesetzt. Unter Tage richtet sich die Zeit eben nach dem Takt des Schachtes. Dennoch muss es bei ungeplanten Stillständen schnell gehen. Als beispielsweise gleich zwei Hydraulikschlauchleitungen an einem Schachtstapler ausfielen, erfolgte der Anruf beim HANSA-FLEX Disponenten in Bremen um 17 Uhr. Schon um 18 Uhr waren die neu gefertigten Hydraulikschlauchleitungen unterwegs, um 19:30 Uhr war der Stapler bereits wieder einsatzbereit.

**EIN GANZ BESONDERER EINSATZORT**

Die Arbeit unter Tage setzt ein sehr hohes Maß an Eigenverantwortung, Sicherheitsbewusstsein und Arbeitsplanung voraus. Jeder muss sich jederzeit auf den anderen verlassen können, dadurch herrscht eine große Verbundenheit und Kollegialität untereinander. Die HANSA-FLEX Mitarbeiter bringen diese Vorausset-

zungen und zudem eine hohe Expertise in Bezug auf Hydraulikschlauchleitungen mit. Etwas Besonderes für die HANSA-FLEX Monteure ist der Untertageführerschein, den sie machen mussten, um sich in der Grube frei bewegen zu können. „Da die Fahrstrecken so verlaufen wie das Salzflöz, gibt es teils Steigungen von 28 %, das geht nur mit dem Geländewagen“, erläutert Tobias Gold, der als Vertriebsmitarbeiter für HANSA-FLEX regelmäßig vor Ort ist. Das Streckennetz unter Tage weist beachtliche Dimensionen aus. Mit einer Gesamtfläche von über 200 km² entspricht es ungefähr der Ausdehnung einer Stadt mit 250.000 Einwohnern – dadurch gibt es Anfahrtswege von bis zu 40 Minuten in bestimmte Revierbereiche.

**GUTES ARBEITSKLIMA**

Das Arbeiten unter Tage hat den Vorteil, dass die Monteure nie schlechtem Wetter ausgesetzt sind,

denn es gibt in der Tiefe weder Regen noch Schnee, und die Temperaturen liegen das ganze Jahr hindurch nie unter 25 °C. Zudem tut K+S viel dafür, dass sich die Monteure wohlfühlen. Die Werkstätten befinden sich auf etwa 700 m Tiefe und sind in Bereichen angelegt, wo sie nicht allzu sehr dem Luftstrom der Frisch- und Abwetteranlagen ausgesetzt sind. Zudem gibt es eine Reihe weiterer Annehmlichkeiten. „Niemand fährt schmutzig nach Hause. Die Mitarbeiter können sich in der Kantine waschen und umziehen. Es gibt ein sehr gut ausgebautes WLAN, zum Beispiel für die Übermittlung von X-CODEs, und die Monteure haben mehrere Ansprechpartner, die immer für sie da sind“, erklärt der zuständige Betreuer bei K+S. Auch Tobias Gold lobt die gute Zusammenarbeit: „Unsere Monteure sind schon richtig gute Bergmannkumpels geworden mit dem gesamten Team dort unten.“



Die HANSA-FLEX Monteure mussten eine spezielle Schulung absolvieren, um in der Grube arbeiten zu dürfen.

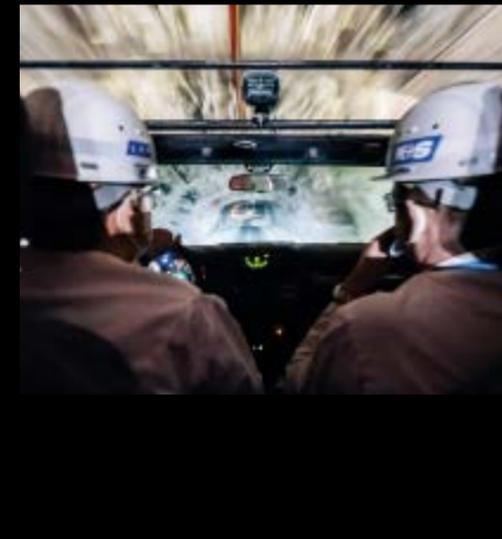
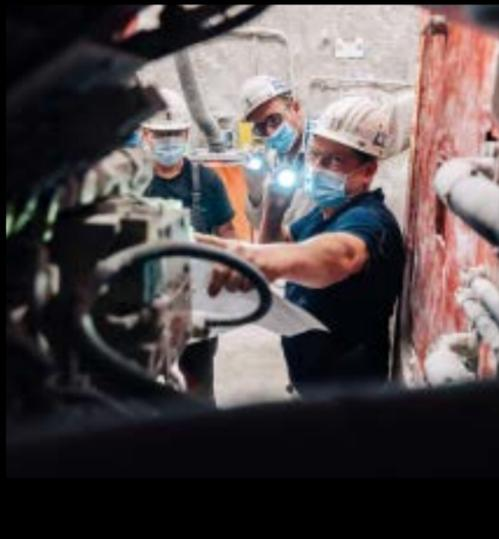

# DAS WIEDERVERWENDBARE FLUID-ENTNAHME-SET VON HANSA-FLEX

## ÖLPROBEN SCHNELL UND EINFACH SELBST ENTNEHMEN



Eine hohe Ölqualität ist für den störungsfreien Betrieb von hydraulischen Maschinen und Anlagen unverzichtbar. Das Fluid-Entnahme-Set von HANSA-FLEX erlaubt es Anlagenbetreibern, Instandhaltern und Servicetechnikern, Ölproben mithilfe einer Vakuumpumpe schnell und sauber zu entnehmen. Das wiederverwendbare Set bringt dazu in einem praktischen Transportkoffer alle erforderlichen Komponenten für eine Entnahme von Ölproben mit.

Ob Wasser, Staub, Metallpartikel oder andere Verunreinigungen: Eine mangelhafte Ölqualität ist in vielen Fällen die Ursache für unerwartete Störungen oder erhöhten Verschleiß. Eine Ölanalyse im Labor, wie sie auch HANSA-FLEX anbietet, gibt Auskunft. Entscheidend für das Ergebnis einer Ölanalyse ist die Qualität der Probeentnahme. Dabei muss sichergestellt werden, dass eine etwaige Verschmutzung ausschließlich von der gezogenen Ölprobe kommt und das Analyse-Ergebnis nicht durch äußere Verunreinigungen verfälscht wird. Denn nur dann können aus einer Ölanalyse die richtigen Maßnahmen zur Verbesserung der Ölqualität abgeleitet werden. Damit Sie selbst Ölproben sicher

entnehmen können, hat HANSA-FLEX das Fluid-Entnahme-Set zusammengestellt.

### KOMPLETTES ENTNAHME-SET IM KOFFER

Das Fluid-Entnahme-Set bringt in einem praktischen Koffer alle Komponenten mit, um Ölproben ohne Verschmutzungen zu entnehmen. Herzstück des Sets ist eine Vakuumpumpe mit Adapter für die beiden mitgelieferten Probengefäße (100 und 250 ml) aus bruchfestem Glas. Der Ansaugschlauch lässt sich mit dem ebenfalls enthaltenen Schlauchschneider präzise auf die erforderliche Länge zuschneiden. HANSA-FLEX bietet mit dem Entnahme-Set eine nachhaltige Lösung, die den Einsatz von Einmalprodukten so weit wie möglich vermeidet: Mit Ausnahme des Ansaugschlauchs sind alle Komponenten wiederverwendbar. Separat erhältlich ist ein Ölanalyse-Set für Bio-Öl und Mineralöl, mit dem Wassergehalt und Säuregrad ermittelt sowie die Vermischung zwischen verschiedenen Ölen nachgewiesen werden können. Alle Bestandteile des Sets sind auch einzeln verfügbar, sodass sich der Ansaugschlauch bei Bedarf einfach nachbestellen lässt.

### SO GEHT ES: ÖLPROBEN SELBST ENTNEHMEN

1. Reinigen Sie die Probeentnahmestelle gründlich. So werden Einflüsse durch Verunreinigungen vermieden bzw. minimiert.
2. Schrauben Sie auf die HANSA-FLEX Vakuumpumpe den passenden Adapter für die Probengefäße (DIN-38- bzw. DIN-55-Gewinde).
3. Nehmen Sie das Probengefäß und schrauben Sie das Glas mit der Vakuumpumpe zusammen.
4. Lösen Sie den Quetschverschluss der Pumpe und schieben Sie den Schlauch durch den Kopf der Pumpe, bis dieser ca. 1 cm in das Probengefäß hineinragt. Achten Sie darauf, den Quetschverschluss festzuziehen, um den Schlauch sicher zu befestigen.
5. Schneiden Sie den Schlauch mit dem Schlauchschneider auf die gewünschte Länge zu.
6. Platzieren Sie das andere Ende des Schlauches in der Entnahmestelle. Der Schlauch darf dabei nicht auf den Boden der Entnahmestelle aufsetzen, da sich dort Schlämme und Ablagerungen befinden können, die das Ergebnis der Analyse verfälschen.
7. Pumpen Sie das Öl mit ca. drei bis sechs kompletten Pumpenhüben (je nach Größe des Probengefäßes) gleichmäßig in das Probengefäß. Achten Sie darauf, dass das Probengefäß während der gesamten Probeentnahme aufrecht steht und nicht überfüllt wird.
8. Schrauben Sie das gefüllte Probengefäß vorsichtig vom Adapter ab und verschließen Sie dieses sofort mit dem Deckel.
9. Entsorgen Sie das verwendete Schlauchstück nach Vorschrift.
10. Verwenden Sie zum Versand der Probe in unser Labor ausschließlich nur das Ölanalyse-Set von HANSA-FLEX, das eine zugelassene Versandtasche, einen Probenbehälter aus Kunststoff und den dafür notwendigen Probenbegleitschein enthält.
11. Die HANSA-FLEX Vakuumpumpe und der Adapter bleiben sauber und können beliebig oft wiederverwendet werden. Verwenden Sie bei jeder Ölprobeentnahme einen neuen Ansaugschlauch und ein sauberes Probengefäß.

### EINFACHE ÖLANALYSEN FÜR ALLE

Das Fluid-Entnahme-Set vereinfacht das Ziehen von Ölproben erheblich. Verunreinigungen werden konsequent vermieden. Die aufeinander abgestimmten und in der Praxis bewährten Komponenten versetzen



Service-Mitarbeiter in die Lage, Ölproben sicher und sauber zu entnehmen. Der Koffer bietet nicht nur allen Bestandteilen des Sets einen Platz, sondern ermöglicht auch den mobilen Einsatz, etwa auf Baustellen oder direkt vor Ort in der Werkshalle. Durch wiederverwendbare Komponenten und einzeln erhältliche Verbrauchsmaterialien empfiehlt sich das Entnahme-Set zudem als nachhaltige Lösung. Alle Ölproben werden innerhalb von 48 Stunden nach Eingang im Labor ausgewertet. Gerne besprechen wir mit Ihnen das Ergebnis der Ölanalyse und daraus resultierende Maßnahmen für einen störungsfreien Betrieb Ihrer hydraulischen Anlagen.

Das Fluid-Entnahme-Set  
HK FES PRPK  
mit Vakuumpumpe finden  
Sie in unserem Shop:  
[shop.hansa-flex.de](http://shop.hansa-flex.de)

QR-Code scannen  
und mehr erfahren



Detaillierte Informationen darüber, wie, wo und wann eine Ölprobe genommen werden sollte, finden Sie im Artikel „Korrekte Ölprobeentnahme – die Voraussetzung für eine aussagekräftige Ölanalyse“ in der Hydraulikpresse 2/2017 auf Seite 24. Bei Bedarf berät Sie auch gerne der HANSA-FLEX Fluidservice.

# EIN STARKES TEAM

**Eike Surburg ist mehrfacher deutscher  
Meister im Tractor Pulling**

**Eike Surburg arbeitet seit 15 Jahren im mobilen Hydraulik-Sofortservice bei HANSA-FLEX. In seiner Freizeit geht der 45-jährige Nienhofener sehr erfolgreich einem Hobby nach, das man in Deutschland fast nur nördlich von Hessen kennt: dem Tractor Pulling.**

Tractor Pulling – oder Trecker Treck – kam in den 1940ern aus den USA nach Deutschland. Bei dem Wettbewerb geht es nicht nur darum, wer den stärksten Traktor hat, sondern auch, wer am besten damit umgehen kann. Die Teilnehmenden ziehen mit ihren Schleppern einen Bremswagen über eine Erdbahn von 80 bis 100 m. So weit, so einfach. Etwas kniffliger ist die Funktionsweise des Bremswagens. Der Bremswa-

gen liegt im Heckbereich auf ein oder zwei Achsen, der vordere Bereich liegt auf einer Kufe. Auf dem Bremswagen ist ein beweglicher Gewichtbehälter, die sogenannte Back, angebracht. Zunächst liegt das Gewicht hinter den Achsen und entlastet dadurch die Kufe. Durch die Bewegung der Achse während der Fahrt wird die Back durch einen Kettenzug immer weiter nach vorn gefahren. Eine Person des Bremswagenteams sitzt dabei ebenfalls auf dem Wagen und steuert über ein Schaltgetriebe die Geschwindigkeit, mit der sich die Back nach vorn bewegt. Durch die Verlagerung des Gewichts auf die Kufe erhöht sich der Zugwiderstand immer weiter, bis der Schlepper schließlich zum Stehen kommt. Der Trecker, der den Bremswagen am weitesten ziehen kann, gewinnt. Die zurückgelegte Entfernung wird vom Bremswagen aus mit Lasertechnik und Anzeigentafel bestimmt. Die Bremswagen werden mitsamt Team von den Veranstaltern gemietet. Das Bremswagenteam ist neutral und bremst jeden der teilnehmenden Schlepper gleichmäßig aus. Dadurch ist der Sieg oftmals nur eine Sache von wenigen Zentimetern.

◀  
Landmaschinenmechanikermeister Eike Surburg kennt das Tractor Pulling bereits aus Kindertagen und konnte innerhalb weniger Jahre mehrere Meistertitel in dieser Disziplin erringen.





habe ich mir gedacht, warum nicht Werbung machen auf den Trecker-Treck-Veranstaltungen, wo die meisten der bis zu 5.000 Zuschauer Montageerfahrung haben.“ So verbindet Eike Surburg seine Leidenschaft fürs Hobby mit seiner Leidenschaft für den Beruf.

### DREI GENERATIONEN IN EINEM TEAM

Besonders glücklich ist Eike Surburg darüber, dass sein Vater (72) sowie sein Sohn (12) aktive Mitglieder seines Bremswagenteams sind und ihn zu allen Veranstaltungen begleiten. „Dieses Hobby schweißt bei uns drei Generationen zusammen, das ist schon etwas Besonderes.“ Damit sein Sohn ebenfalls noch lange Freude am Tractor Pulling haben kann, begrüßt Surburg, dass beim Trecker Treck inzwischen nachhaltigere Technologien Schritt für Schritt Einzug halten. „In den Profiklassen fahren bereits alle Schlepper mit synthetischem Diesel, das ist schon ein guter Anfang. Ich rechne auch damit, dass die Brennstoffzelle in einigen Jahren den Dieselmotor bei Landmaschinen ablöst, dahingehend wird ja gerade viel entwickelt“, so Surburg.



### FAHRER MÜSSEN GESCHICKLICHKEIT BEWEISEN

Beim Trecker Treck geht es nicht nur um die Leistung des Schleppers. Der Fahrer muss auch genau wissen, wie er agieren muss, um auf den unterschiedlichen Strecken die beste Weite zu erzielen. Die entscheidenden Parameter wie Reifendruck, den richtigen Gang, den optimalen Schleifpunkt der Kupplung kann man allerdings nur in der Praxis testen. „Wer keinen Bremswagen hat, kann nur direkt auf der Veranstaltung üben. Und das reicht nicht aus, wenn man ganz oben mitfahren will“, gibt Eike Surburg zu bedenken. Deshalb baute er 2014 gemeinsam mit seinem Vater einen eigenen Bremswagen.

### VOM ZIEHEN ZUM BREMSEN

Seit 2018 lässt Eike Surburg seinen Schlepper in der Garage und fährt nur noch mit seinem Bremswagen zu Veranstaltungen. Deutschlandweit gibt es nach Angaben der Deutschen Trecker Treck Organisation e. V. insgesamt nur sieben wettkampftaugliche Bremswagen. Dementsprechend häufig werden Surburg und sein Team für Veranstaltungen angefragt. Surburg setzt seinen Wagen in der Standardklasse von 2,5 t bis 14 t ein. Die Hydraulik für den Bremswagen hat er übrigens bei HANSA-FLEX gekauft. Seit kurzem prangt auch ein HANSA-FLEX Schriftzug auf seinem Wagen. „Wir sind immer auf der Suche nach guten Monteuren und da



### AUF ANHIEB ERFOLGREICH

Eike Surburg ist Landmaschinenmechanikermeister. Dadurch hatte er schon seit seiner Ausbildung mit Traktoren zu tun. Das Tractor Pulling kennt er bereits aus Kindertagen: „Hier im Norden Deutschlands ist Trecker Treck ein beliebtes Hobby, besonders auf dem Dorf, und ich bin bereits damit aufgewachsen.“ Während der Meisterschule lernte Eike Surburg einen Mitschüler kennen, der bereits damals professionell Motoren für das Tractor Pulling umbaute. Diese Bekanntschaft führte dazu, dass sich Surburg 2009 einen Traktor (Deutz 10006) für das Hobby zulegte und ihn fürs Pulling umrüstete. Die Originalleistung wurde mehr als verfünffacht. Gemeinsam mit zwei Freunden, die ebenfalls mit einem Deutz-Schlepper antraten, nahm Eike Surburg 2010 erstmals bei der deutschen Meisterschaft teil. Er wurde damals bereits deutscher Vizemeister, ebenso wie 2012 und 2013. In den Jahren 2011, 2015 und 2016 holte sich Surburg jeweils den Meistertitel. Der schönste Erfolg für Surburg war, als er bei der deutschen Meisterschaft 2016 mit seinem Deutz-Team alle drei Plätze auf dem Siegereppchen belegte.



*Etwas ganz Besonderes in der Szene: 2014 baute Eike Surburg gemeinsam mit seinem Vater einen eigenen Bremswagen, der fürs Tractor Pulling unerlässlich ist. Zum aktuellen Bremswagenteam gehört auch sein zwölfjähriger Sohn.*

# KREUZWORTTRÄTSEL

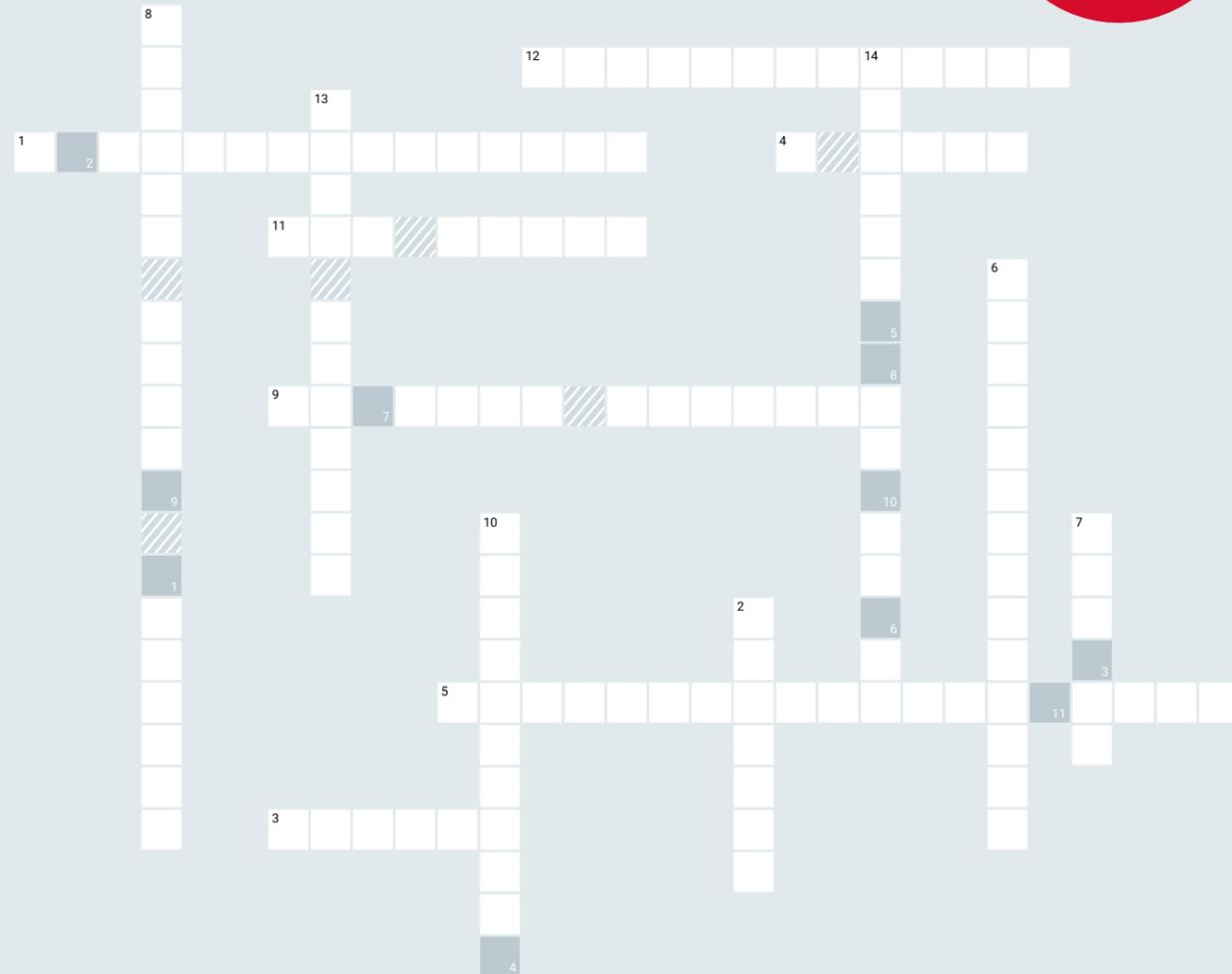

GEWINNEN SIE  
EINE GUTSCHEIN-  
KARTE VON  
„MEDIA MARKT“

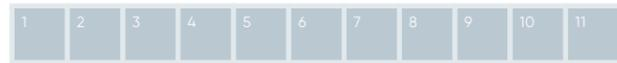

- 1 Im Aufgabenbereich unserer Kollegin Julie Garms dreht sich alles um das Thema ...
- 2 Was fördert unser Kunde K+S?
- 3 Hier wurde im letzten Quartal eine neue Niederlassung eröffnet
- 4 Millionen von ihm sind weltweit im Umlauf
- 5 Was hat HANSA-FLEX bei der Donau Classic Rallye gesponsert?
- 6 Führung ist ..., nicht Privileg
- 7 Welcher Ex-Werder-Bremen-Star lud beim Sommerfest zum Torwandschießen ein?
- 8 Drittgrößte Moschee der Welt
- 9 Unser Kollege Eike Surburg ist mehrfacher deutscher Meister im ...
- 10 Womit lassen sich Ölproben schnell und einfach selbst entnehmen?
- 11 Auch in dieser Region ist nun ein neues Servicefahrzeug unterwegs
- 12 Der grüne Streifen in der Flagge der Vereinigten Arabischen Emirate steht für ...
- 13 Was wurde erstmalig beim Sommerfest veranstaltet?
- 14 Tätigkeitsfeld unseres Kunden Arjes

In dieser Ausgabe verlosen wir fünf Gutscheinkarten im Wert von jeweils 200 Euro, einlösbar in allen teilnehmenden Fachgeschäften von Media Markt oder unter [www.mediamarkt.de](http://www.mediamarkt.de). Senden Sie uns das gesuchte Lösungswort bitte per E-Mail an [marketing@hansa-flex.com](mailto:marketing@hansa-flex.com) oder per Post. Vergessen Sie bitte nicht, als Absender Ihren Namen und Ihre Adresse anzugeben. Einsendeschluss ist der 31. Oktober 2022. Pro Teilnehmerin und Teilnehmer wird nur eine Einsendung berücksichtigt. Der Rechtsweg ist ausgeschlossen, ebenso jegliche Haftung, soweit rechtlich zulässig. Eine Barauszahlung des Gewinns ist nicht möglich. Viel Glück!

**LÖSUNGSWORT VON HP 2/2022**

HYDRAULIKPRESSE

**GEWINNERINNEN UND GEWINNER**

der Globetrotter-Geschenkkarten:

- R.-T. Ahrendt, Melingen, Deutschland
- P. Benarz, Dorsten, Deutschland
- B. Žižić, Solin, Kroatien
- B. Schmilz, Siegen, Deutschland
- M. Bräuer, Sudlohn, Deutschland

## VORSCHAU 4/2022



**BILDNACHWEISE**

**Titelbild (Collage), Seite 3, 4 erste Spalte oben, 5 zweite Spalte unten, 5 dritte Spalte oben, 8 rechts oben, 9, 10-13, 50, 52-55:** © HANSA-FLEX AG / Studio B GmbH  
**Seite 2 links, 8 unten, 19 oben, 21:** © HANSA-FLEX AG / Tristan Vankann  
**Seite 2 rechts oben, 4 zweite Spalte oben, 4 dritte Spalte oben, 19 unten, 20 Mitte 20 unten, 28-31, 51:** © HANSA-FLEX AG / Julia Ahlers  
**Seite 2 unten rechts:** © HANSA-FLEX AG / Francesco Álvarez Gallego  
**Seite 4 erste Spalte unten, 15 unten:** © Arjes GmbH  
**Seite 4 zweite Spalte Mitte, 5 zweite Spalte oben, 14, 15 oben, 15 Mitte, 16-17, 20 oben, 22-25, 46-49:** © HANSA-FLEX AG / Jonas Ginter  
**Seite 4 zweite Spalte unten, 26-27, 45:** © Hitachi  
**Seite 4 dritte Spalte unten, 32:** © Darko Vrcan – stock.adobe.com  
**Seite 5 erste Spalte oben, 36-39:** © Internationale Hydraulik Akademie (IHA)  
**Seite 5 erste Spalte unten, 40:** © lassedesignen – stock.adobe.com  
**Seite 6 oben links:** © HANSA-FLEX Niederlande  
**Seite 6 oben rechts:** © HANSA-FLEX Türkei  
**Seite 6 unten:** © Vira Dumke  
**Seite 7 oben:** © Sergey Merinov  
**Seite 7 unten (Donau Classic):** © Marek Kowalski  
**Seite 8 links oben:** © Pressefotograf der Senatskanzlei Bremen  
**Seite 18:** © HANSA-FLEX AG / Kay Michalak  
**Seite 33 (Landkarte):** © Anna Toshcheva – stock.adobe.com  
**Seite 34 erstes von oben:** © Domenico Nardoza – stock.adobe.com  
**Seite 34 zweites von oben:** © creativefamily – stock.adobe.com  
**Seite 34 drittes von oben:** © Sergey – stock.adobe.com  
**Seite 34 unten:** © Leonid Andronov – stock.adobe.com  
**Seite 41 oben:** © fotoak80 – stock.adobe.com  
**Seite 41 Mitte:** © Ekaterina – stock.adobe.com  
**Seite 41 unten:** © Pixel-Shot – stock.adobe.com  
**Seite 42 oben:** © upixa – stock.adobe.com  
**Seite 42 Mitte:** © Petrus – stock.adobe.com  
**Seite 42 unten:** © Hans-Uwe Richter – stock.adobe.com  
**Seite 43 (Collage):** © Artem Rudnik  
**Seite 58:** © HANSA-FLEX / Raif Valiev  
**Seite 59 (Collage):** © Carsten Heidmann Fotografie  
**Seite 60:** © Christian Vorhofer



## WIR SUCHEN DICH!

(m/w/d)

**DIVERSE KAUFMÄNNISCHE STELLEN**

in unserer Konzernzentrale in Bremen wie z. B. (Junior-)Buchhalter/ Sachbearbeiter Schwerpunkt Debitorenbuchhaltung, Callcenteragent, IT-Servicemitarbeiter, Einkäufer etc.

**WERKSTATTMITARBEITER**

für unsere Niederlassungen z. B. in Garching, Hamburg, Neu-Isenburg, Trier, Boffzen/Höxter etc.

**SERVICETECHNIKER**

mobiler Hydraulik-Sofortservice zur Verstärkung unseres deutschlandweiten Servicenetzes des mobilen Hydraulik-Sofortservice z. B. für unsere Großräume Wolfsburg, Berlin, Walldorf/Heidelberg/Sinsheim, Augsburg, München, Lingen/Meppen, Stuttgart/Ludwigsburg etc.

**MONTEUR**

für den Industrieservice z. B. für die Großräume Rheinland-Pfalz/Westhessen/Saarland, Schwerin, Allgäu, Rostock, Baden-Württemberg etc.

**KOMMISSIONIERER/LAGERMITARBEITER**

in unserem Zentrallager Süd in Geisenfeld

Weitere Stellen sowie ausführliche Informationen unter:

[www.hansa-flex.de/karriere](http://www.hansa-flex.de/karriere)



**HERAUSGEBER / VERLAG**

**HANSA-FLEX AG**, Zum Panrepel 44, 28307 Bremen, Germany  
 Tel.: +49 421 489070 • Fax: +49 421 4890748  
 E-Mail: [info@HANSA-FLEX.com](mailto:info@HANSA-FLEX.com) • [www.HANSA-FLEX.com](http://www.HANSA-FLEX.com)

**Redaktion**

Enrico Kieschnick, Julia Ahlers, Jan-Christoph Fritz

**Druck**

BerlinDruck • Achim  
[www.berлиндruck.de](http://www.berлиндruck.de)

**Texte**

HANSA-FLEX

**Erscheinungsweise**

viermal jährlich

**Gestaltung**

Raif Valiev, Jan-Christoph Fritz, Kathrin Nordmann-Brake

**Auflage**

42.750

**Verantwortlich für den Inhalt**

Enrico Kieschnick

**Ausgabe**

September 2022 – 27. Jahrgang

Kostenloser Abo-Service der  
**HYDRAULIKPRESSE** unter:  
[www.hansa-flex.de/news-und-events/  
 kundenmagazin/abo-service](http://www.hansa-flex.de/news-und-events/kundenmagazin/abo-service)



# SCHON GEWUSST ...?

# 110

## FAHRZEUGE

umfasst der Fuhrpark  
des Industrieservice.

# 64.922

**SCHLAUCH-  
LEITUNGEN**

hat der Industrieservice 2021 allein in Deutschland gefertigt.

# 3.424

## STUNDEN

für Schulungen und  
Weiterbildungen  
haben die Service-  
techniker des Industrieservices 2021 allein  
in Deutschland und trotz der Corona-Ein-  
schränkungen absolviert.

# 4.550

**MONTAGE-  
EINSÄTZE**

absolvierte der Industrieservice im Jahr 2021.

# 25

## SERVICE- STÜTZPUNKTE

unterhält der Industrieser-  
vice in Deutschland.

# 489

## TAGE

wurden für die Weiterbildung  
geleistet.

# 155

## Über BEFÄHIGUNGEN

verfügen die „Befähigten Personen“ des Industrieservice.

# WIR HABEN EIN HERZ FÜR MASCHINEN.



KOMM' INS TEAM!  
[HANSA-FLEX.COM/KARRIERE](https://www.hansa-flex.com/karriere)

# HANSA FLEX

**60** Jahre  
Leidenschaft



## SO GEHT SCHLAUCHMANAGEMENT MIT MY.HANSA-FLEX

My.HANSA-FLEX ist die umfassende Dienstleistung für die vorbeugende Instandhaltung Ihrer Hydraulikschlauchleitungen. Mit dem Portal wird unsere alphanumerische Codierung zum perfekten Werkzeug, um sämtliche Schlauchleitungen übersichtlich zu managen.

**HANSA FLEX**



QR-Code scannen  
für mehr Informationen  
[www.hansa-flex.com](http://www.hansa-flex.com)

**24/7**  
immer und überall,  
auf einen Klick  
verfügbar.